

Manuel FD1600

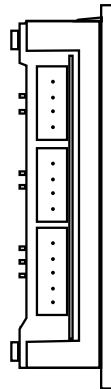
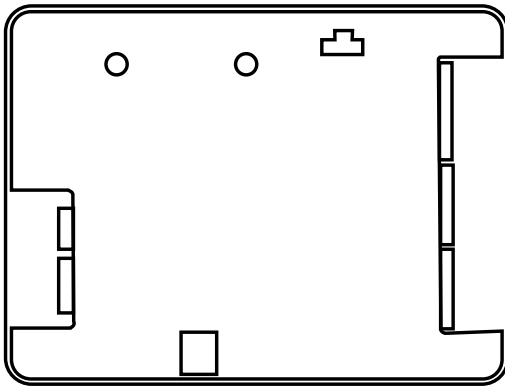

Données techniques

Alimentation externe:	18-28 V CC
Consommation électrique:	40-200 mA à 24 V CC
CAN:	Vitesse fixe 125 kbit/s Jusqu'à 63 unités d'étage (plus deux unités cabine et une unité système) Un codeur absolu conforme à la norme CanOpen.
Entrées/sorties:	8 entrées et 1 sortie Entrées: 24 V / 0 V
Carte mémoire:	Carte microSD, SD et SDHC (jusqu'à 32 Go)
Sortie haut-parleur:	3 W 8Ω
Taille (H x l x P):	80 x 61 x 20 mm
Température de fonctionnement:	+5° C – +40° C
Orientations:	0°, 90°, 180° et 270°
Entrées:	Décimales, binaires, Gray, codeur absolu
Matrice:	10 lignes x 16 colonnes
Couleur:	Rouge, Bleu
Bluetooth:	Bluetooth 4.0 BLE 2,4 GHz
Fichiers audio:	Format WAVE-8 or 16kHz, 16 bit mono, max 16 sec/file

Sommaire

Description générale	4
Vue d'ensemble	5
Description du système	5
Voyants et liste des composants	6
Installation	7
Entrées	7
Schéma de câblage FD1600-BUS	8
Démarrage	10
Boutons de menu	11
Arborescence du menu	12
Textes d'étages	15
Police d'affichage	15
Directions de déplacement	16
Menu Boot (Démarrage)	17
Menu de configuration	17
Configuration	18
Menus dynamiques	18
Carte mémoire	18
Fichiers audio	18
Declaration of Conformity	19

Description générale

Cette unité, qui bénéficie d'une technologie de pointe, satisfait aux normes techniques de sécurité généralement reconnues et actuellement en vigueur. Les présentes instructions d'installations doivent être respectées par toutes les personnes travaillant sur cette unité, aussi bien lors de l'installation que lors de la maintenance.

Il est extrêmement important que ces instructions d'installation soient accessibles à tout moment pour les techniciens et ingénieurs concernés ou pour le personnel d'entretien et de maintenance. La sécurité de la manutention et un fonctionnement fiable de ce système requièrent une bonne connaissance des règles de sécurité de base et spécifiques concernant la technique des convoyeurs en général, et des ascenseurs en particulier.

L'unité ne peut être utilisée que pour l'objectif prévu. Notez en particulier qu'aucune modification ou ajout non autorisé ne peut être apporté à l'intérieur de l'unité ou à ses composants.

Exclusion de responsabilité

Le constructeur n'est pas responsable envers l'acheteur ni envers un tiers, pour les dommages, pertes, coûts ou travail faisant suite à des accidents, une mauvaise utilisation du produit, une installation non conforme ou des modifications, réparations ou ajouts illégaux. Les recours au titre de la garantie sont également exclus dans ces cas. Les données techniques de ce manuel sont les plus récentes au moment de l'impression. Le constructeur exclut toute responsabilité liée à des erreurs d'impression, confusions ou modifications.

Déclaration de conformité

Téléchargez « la déclaration de conformité » sur notre site web : www.safeline-group.com

Précautions de sécurité

- Seuls des professionnels formés, habilités à travailler sur l'équipement, peuvent installer et configurer ce produit.
- Ce produit de qualité est destiné au secteur des ascenseurs. Il a été conçu et construit pour une application spécifique. Pour toute autre utilisation, veuillez contacter préalablement SafeLine.
- Il ne doit en aucune manière être modifié ou transformé, et il doit être installé et configuré en se conformant strictement aux procédures décrites dans le manuel.
- Toutes les prescriptions de santé et de sécurité ainsi que les normes pertinentes, doivent être scrupuleusement respectées lors de l'installation et de la configuration de ce produit.
- Une fois l'installation et la configuration terminées, le produit et le fonctionnement de l'équipement doivent être soumis à des tests complets afin de vérifier leur bon fonctionnement, avant de remettre l'équipement en service.

Les produits électriques et électroniques peuvent contenir des matières, pièces et unités présentant un danger environnemental et sanitaire. Veuillez vous informer sur les règles locales et le système de collecte des produits électriques et électroniques usagés. L'élimination correcte de vos produits contribuera à éviter les conséquences néfastes pour l'environnement et la santé humaine.



Vue d'ensemble

Description du système

Chaque unité doit être programmée avec un identifiant unique (adresse de l'unité) et un mode de fonctionnement. Vérifiez également que l'étage n'est commandé que par une seule unité.

Le système FD1600 est constitué de dispositifs d'affichage d'étages et de cabine. Le système est câblé à l'aide d'un bus CAN. Les informations relatives aux étages peuvent être programmées directement au niveau de l'entrée de l'unité ou à partir d'une source extérieure. Cette source extérieure peut être un codeur absolu avec un câblage physique.

Le système FD1600 peut inclure les éléments suivants :

- Poste d'étage (jusqu'à 63 étages)
- Cabine (jusqu'à 2 unités)
- Unité système (zéro ou 1 unité)
- Unité de positionnement (zéro ou 1 unité)

Il est également possible d'utiliser un seul affichage sans connexion au bus CAN (indépendant).

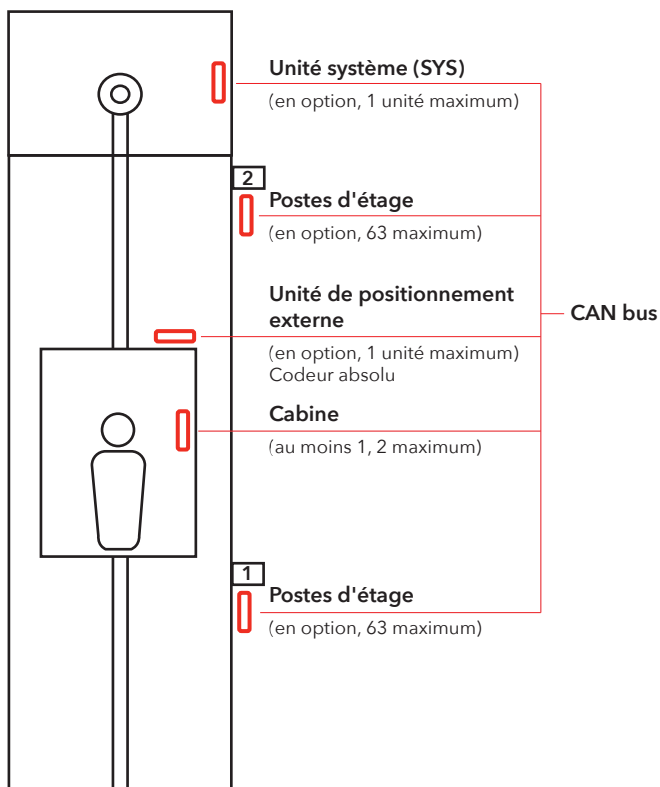

Voyants et liste des composants

Toutes les connexions doivent être en place avant la mise sous tension de l'installation. Les modifications du câblage avec une installation sous tension ne sont pas autorisées.

Voyant LED

a	Vert Voyant USB	Fixe lorsque la fiche USB est connectée.
b	Vert Détection BUS CAN	Clignote lorsqu'un message CAN valide est détecté.
c	Rouge Erreur BUS CAN	Fixe ou clignotant lorsqu'une erreur BUS CAN est détectée (récupération automatique).
d	Jaune Voyant SD	Fixe lorsqu'une carte SD est insérée et fonctionne.
e	Vert Alimentation	Fixe lorsque sous tension.

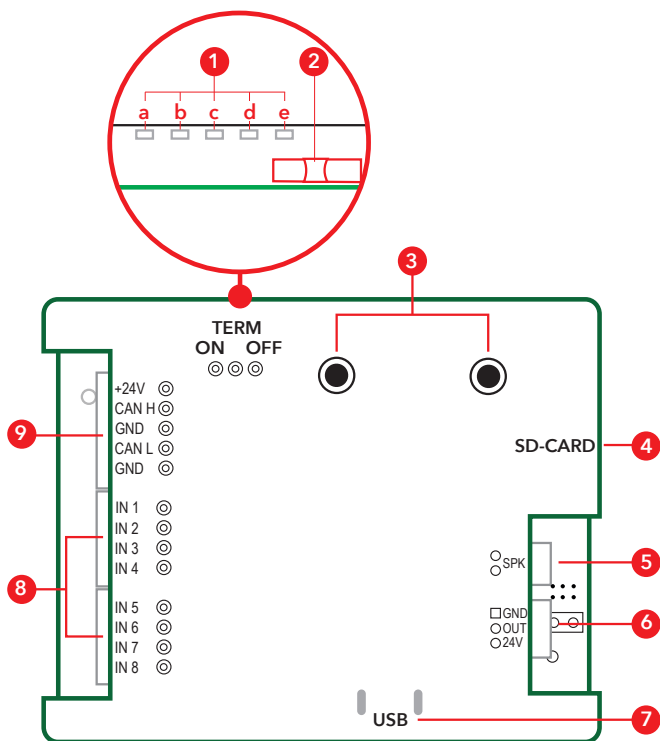

1. **Voyant.**
 - a. Câble USB connecté
 - b. Bus CAN
 - c. Erreur CAN
 - d. Carte SD
 - e. Alimentation
2. **Commutateur de terminaison**
3. **Boutons de menu.**
4. **Support carte SD.**
5. **Sortie haut-parleur.**
6. **Sortie (pas de fonction).**
7. **Sortie USB pour programmation et mises à jour SW.**
8. **Entrées pour signaux décimaux, binaires et Gray.**
9. **Entrée pour alimentation et CANbus.**

Installation

Entrées

Le FD1600 peut traiter différents signaux provenant d'un contrôleur, avec une alimentation +24 VCC ou 0 VCC.

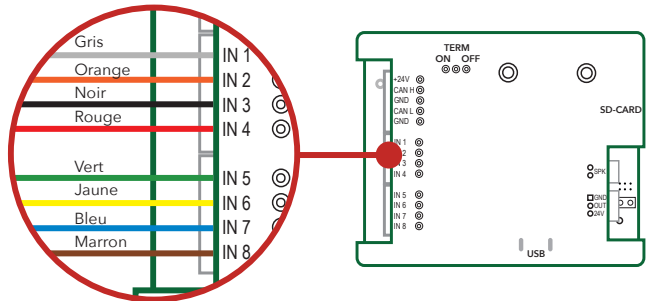

Signaux binaires

Le code binaire est un moyen standardisé pour commander les sorties utilisées pour les indicateurs d'étage.

Entrées binaires par défaut (pour 15 étages)

Entrée 1	Signal binaire 1	Entrée 5	Non utilisée (par défaut)
Entrée 2	Signal binaire 2	Entrée 6	Non utilisée (par défaut)
Entrée 3	Signal binaire 4	Entrée 7	Non utilisée (par défaut)
Entrée 4	Signal binaire 8	Entrée 8	Non utilisée (par défaut)

Signaux en code Gray

Le code Gray est une manière moins courante de commander les indicateurs d'étage. Vous ne devez modifier qu'une entrée à la fois, ce qui réduit le risque d'erreur. Il est plus fréquemment utilisé sur les anciens contrôleurs.

Entrées code de Gray par défaut (pour 15 étages)

Entrée 1	Code de Gray 1	Entrée 5	Non utilisée (par défaut)
Entrée 2	Code de Gray 2	Entrée 6	Non utilisée (par défaut)
Entrée 3	Code de Gray 3	Entrée 7	Non utilisée (par défaut)
Entrée 4	Code de Gray 4	Entrée 8	Non utilisée (par défaut)

Signaux décimaux (un étage par broche)

L'ancien système de commande des indicateurs d'étage est le système décimal ou « un-étage-par-broche ».

Entrées décimales par défaut (étages 1 - 8)

Entrée 1	Étage 1	Entrée 5	Étage 5
Entrée 2	Étage 2	Entrée 6	Étage 6
Entrée 3	Étage 3	Entrée 7	Étage 7
Entrée 4	Étage 4	Entrée 8	Étage 8

Entrées décimales par défaut (étages 9 - 16)

Attention : deux postes FD1600 doivent être installés pour les étages 9 à 16

Entrée 1	Étage 9	Entrée 5	Étage 13
Entrée 2	Étage 10	Entrée 6	Étage 14
Entrée 3	Étage 11	Entrée 7	Étage 15
Entrée 4	Étage 12	Entrée 8	Étage 16

Schéma de câblage FD1600-BUS

Schéma de câblage pour les unités de cabine et/ou d'étage utilisées avec le code binaire, décimal ou Gray.

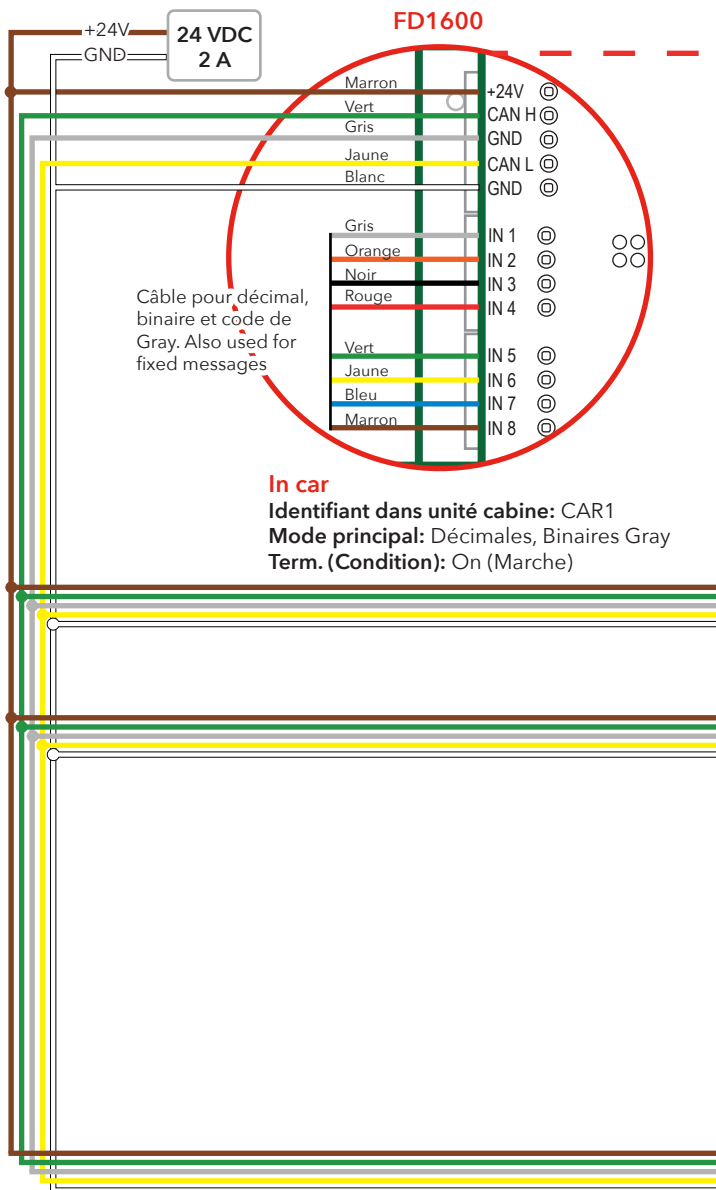

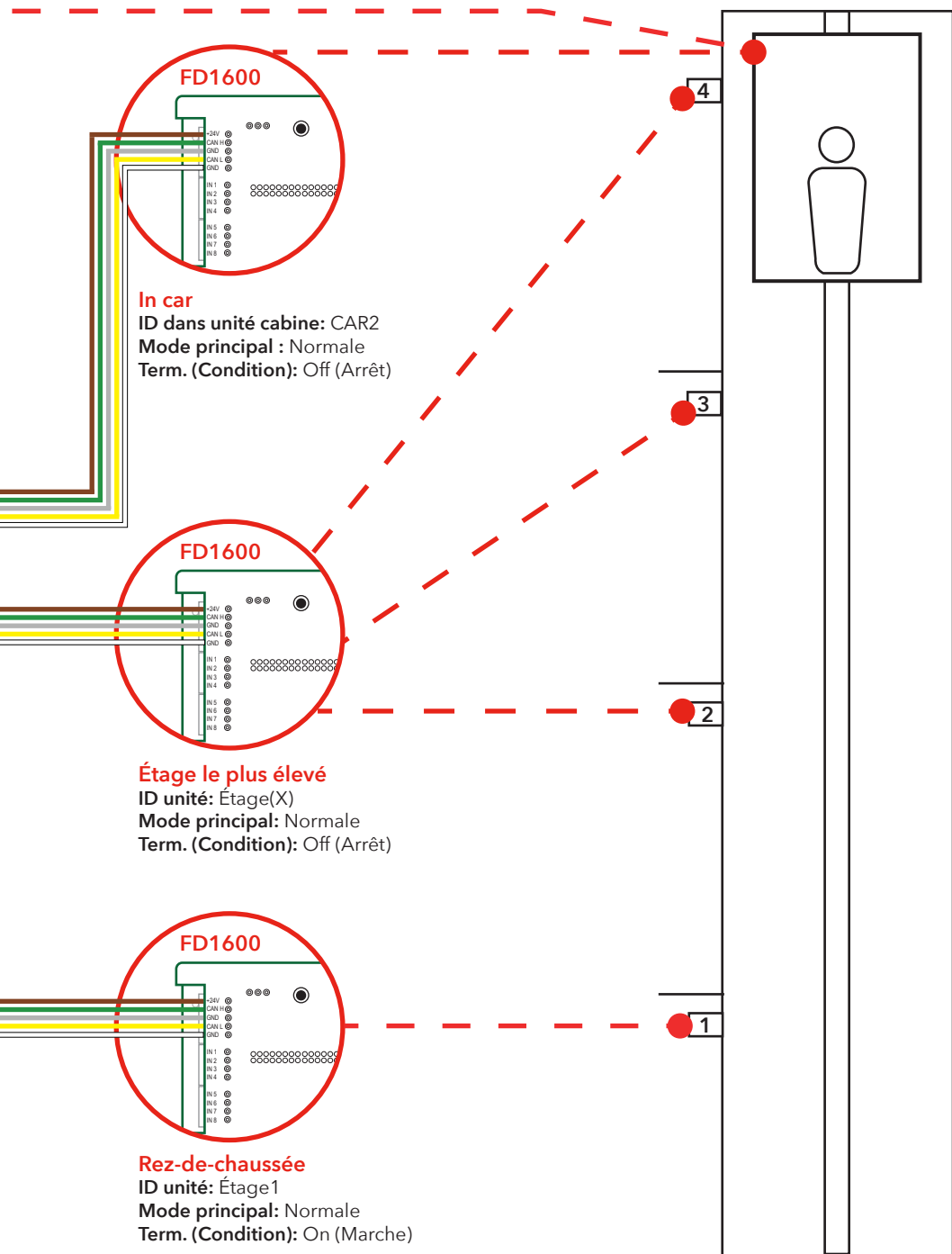

Démarrage

Si aucun déclencheur d'étage n'est reçu ou généré, l'écran affiche le texte d'erreur ajustable par l'utilisateur. Ce texte peut également être remplacé par un symbole (par ex. le symbole STOP).

L'écran de démarrage est vide, sans texte affiché. Après l'initialisation interne, le système commence à fonctionner et envoie l'état de toutes les entrées actives aux autres écrans connectés. Si un haut-parleur est connecté, le son de démarrage peut être entendu.

- Pas de son = pas de carte mémoire insérée ou reconnue
- Deux bips courts = carte mémoire reconnue et utilisable
- Un bip long = carte mémoire insérée mais inutilisable (essayez de la retirer et de la remettre)

Codes d'erreurs

Lors de la détection d'une exception ou d'un défaut interne, l'écran affiche un code d'erreur. Le code d'erreur est toujours sur deux caractères, commençant par un point de ponctuation « . ».

Les codes d'erreur suivants sont définis

- 0 erreur indéfinie
- .1 plusieurs unités sont définies pour la génération d'étages
- .2 une unité avec le même identifiant existe déjà*
- .3 mode principal non défini (ou hors limites)
- .4 position trop haute
- .5 position trop basse
- .6 pas de position définie (ou apprise)
- .7 identifiant non valide (ou hors limites)*
- .8 défaut rythme codeur (codeur perdu)
- .A mode programme actif

* en cas de conflit d'identifiant, une ou plusieurs unités peuvent avoir le même identifiant. Or tous les identifiants doivent être uniques, et c'est à l'installateur de s'assurer de l'intégrité du système. Lorsque ces erreurs sont détectées, un cycle de réinitialisation ou de mise sous tension doit être effectué pour supprimer l'erreur.

Bus CAN

La vitesse du bus CAN est fixée à 125 kbits/s. Le bus CAN doit être raccordé à chaque extrémité. Lorsque le bus est actif et connecté, deux unités ont permis le raccordement. Le raccordement de toutes les autres unités connectées au bus est désactivé. Si un codeur CAN avec une position absolue ou une unité de positionnement CAN externe (c'est-à-dire un accéléromètre) est utilisé, vérifiez et réglez également les raccordements de ces unités au bus.

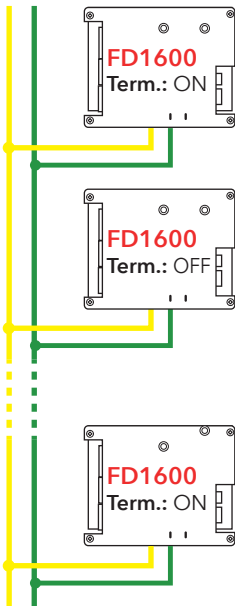

Fig. 1

Boutons de menu

Le SLPro FD1600 est requis afin d'accéder à toutes les options d'installation.

Téléchargez SLPro sur: www.safeline-group.com

Il existe deux boutons de menu, situés à l'arrière de l'unité.

Utilisations des boutons de menu

L'appui simultané sur les deux boutons de menu permet:

- d'entrer dans le mode configuration, ou
- de confirmer la sélection.

L'appui sur l'un des boutons de menu à la fois permet:

- de faire défiler les options du menu actif.

Les options du menu seront présentées en boucle dans le sens horaire (en appuyant sur le menu bouton droit) ou dans le sens anti-horaire (en appuyant sur le bouton de menu gauche).

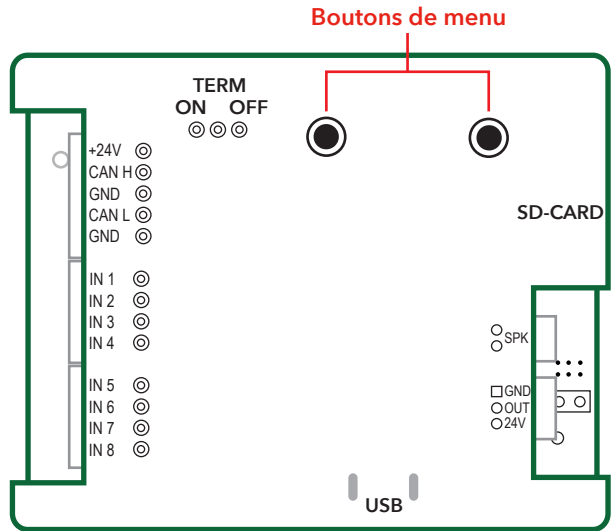

Arborescence du menu

Display

DISP

Luminosité

Définit la luminosité de l'écran affichant le texte, écrans
↳ 1-20

Orientation

Définit le mode d'orientation, « 0 » correspondant à l'orientation paysage. Le menu s'affiche toujours de la même manière, quelle que soit l'option d'orientation choisie.
↳ 0, 90, 180, 270

Volume

Définit le volume des hauts-parleurs retransmettant des fichiers WAVE et/ou des sons système intégrés.
↳ 1-20

Langue

La langue sélectionnée définit l'affichage des messages système fixes. La langue du menu est fixe, toujours l'anglais.
↳ ENG, GER, FRE, SWE, DAN, USR (langue utilisateur)

(Unité *)

UNIT*

Main mode (Mode principal) (générateur d'étage)

↳ E-BL:
↳ NRM: Normal (pas de générateur d'étage)
↳ DEC1: Décimal (étages 1 -8)
↳ DEC2: Décimal (étages 9-16)
↳ BIN: Binaire
↳ GRY: Code de Gray
↳ CAN: Codeur CAN

Floor Count (nombre d'étages) (total)

↳ 1-63

ID Unit (Identifiant unité) (installation)

Définit le point d'installation de l'unité. Toutes les unités connecté au BUS doivent avoir un identifiant unique (deux SYS ou deux unités CAR1 ne sont pas autorisés).

↳ CAR1, CAR2, Floor (Étage) 1-63, SYS

Arrival Trigger (déclencheur d'arrivée)

↳ SLW: Réduction vitesse cabine
↳ STP: Arrêt cabine
↳ NON : Aucune
↳ INP : Entrée
↳ FLR : Changement d'étage
↳ ARW : Changement de flèche

Arrival Sound (Signal sonore d'arrivée)

↳ NON : aucun
↳ 3T : 3 tonalité
↳ EN : EN81-70
↳ WAV : Wave

Arborescence du menu

(Texte d'étage**)

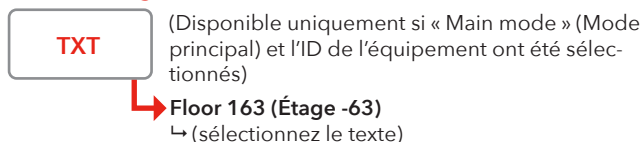

Uniquement accessible si le mode principal n'est pas sur « Normal ». Dans ce menu sélectionnez l'étage pour modifier son texte. Appuyez sur les deux boutons, et le premier caractère du texte d'étage clignote. Modifiez le caractère et appuyez à nouveau sur les deux boutons. À présent, le caractère suivant clignote. La saisie se termine si un caractère vide est sélectionné ou si trois caractères sont entrés. Chaque fois qu'un texte d'étage est terminé, un nouvel étage peut-être sélectionné. Revenez au menu principal en appuyant sur les deux boutons pendant 2 secondes.

(Entrées)

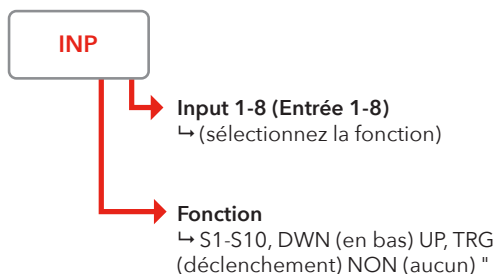

(Accessible uniquement si toutes les entrées ne sont pas prédéfinies. Ceci est le cas, par exemple, si le nombre d'étages est fixé à 8, si le paramétrage de « Unit > Main mode » est « Decimal » et si toutes les unités sont prédéfinies comme des générateurs d'étage individuels.) Chaque fois qu'une fonction d'entrée est sélectionnée, il est possible de sélectionner une nouvelle entrée. Retour au menu principal en appuyant sur les deux boutons pendant 2 secondes.

(Apprentissage)***



(Accessible uniquement si « Unit > Main mode » est défini comme « CAN Encoder » (Codeur CAN) ou « External » (Externe). L'étage 1 est toujours l'étage le plus bas. « ENTER » enregistre la position du codeur pour l'étage sélectionné. Le processus d'apprentissage doit toujours suivre la séquence correcte 1 -> 2 -> 3 et jusqu'à quatre positions d'étage. Pour annuler la séquence d'apprentissage, appuyez sur les deux boutons pendant 2 secondes. La résolution du codeur n'est accessible que si le codeur est sélectionné en « main mode » (mode principal.)

Arborescence du menu



(Désactive le menu et retour au mode de fonctionnement normal. Décidez si des paramètres doivent être enregistrés.)



*Les éléments du sous-menu varient en fonction du « Main mode » (mode principal) sélectionné.

**Chaque fois qu'un texte d'étage/fonction d'entrée est entré, un nouvel étage peut-être sélectionné. Revenez au menu principal en appuyant sur les deux boutons pendant 2 secondes.

***L'étage 1 est toujours l'étage le plus bas. « ENTER » (Entrée) enregistre la position du codeur pour l'étage sélectionné. Le processus d'apprentissage doit toujours se dérouler dans l'ordre correct 1 > 2 > 3 et jusqu'à quatre positions d'étage maximum. Pour annuler la séquence d'apprentissage, maintenez les deux boutons enfoncés pendant 2 secondes. La résolution du codeur n'est accessible que si le codeur est sélectionné en « main mode » (mode principal.)

Textes d'étages

Les messages fixes affichent toujours le texte complet, même si l'entrée ayant déclenché le texte devient inactive avant que le texte n'ait été déroulé au moins une fois.

Les textes d'étages sont réglables par l'utilisateur (logiciel SL-Pro) ; ils contiennent 4 caractères maximum.

Texte d'étage long

Si un texte long est souhaité, un message utilisateur peut être affecté et utilisé comme texte d'étage. Entrez un chiffre de 1 à 10 dans le champ de texte d'étage et saisissez le texte souhaité dans le champ utilisateur correspondant.

Symbole au lieu de texte

Il est possible de remplacer le texte d'étage par un symbole fixe.

Les symboles suivants sont disponibles :

- « E0 » Non utilisé
- « E1 » Symbole STOP
- « E2 » Non utilisé
- « E3 » Non utilisé
- « E4 » Non utilisé
- « E5 » Symbole « 1/2 »
- « E6 » Symbole « 2/3 »
- « E7 » Symbole « 3/4 »
- « E8 » Symbole « 4/5 »

Messages fixes

Les messages fixes sont gérés tous ensemble, mais en fait, ils sont divisés en deux parties. Première partie (et priorité la plus élevée) : les messages système. Les messages système sont fixes et ne peuvent pas être modifiés. Les messages système changent automatiquement en fonction de la langue sélectionnée.

Seconde partie : les messages utilisateurs, définis par un outil de programmation externe. Il est également possible de choisir si un message ne doit apparaître qu'une fois à l'écran ou s'il doit rester tant que l'entrée est active. La priorité la plus élevée est « System message 1 » (messages système 1), et la priorité la plus basse « User message 10 » (messages utilisateur 10),

Police d'affichage

Le FD1600 dispose de quatre polices d'affichage :

- | | | |
|---|---|--------------------------------------|
| 0 | = | Police 0, sélection automatique |
| 1 | = | Police 1, 8 x 10 pixels (normale) |
| 2 | = | Police 2, 6 x 8 pixels (petite) |
| 3 | = | Police 3, 5 x 7 pixels (plus petite) |
| 4 | = | Police 4, 4 x 5 pixels (très petite) |

il est possible de sélectionner des polices différentes pour les textes fixes (par ex. les étages) et les textes défilants.

Directions de déplacement

Il est possible d'activer des flèches fixes et des flèches mobiles. Les flèches fixes sont généralement utilisées pour les écrans des paliers (étage 1-63). Les flèches mobiles sont généralement utilisés dans les cabines (CAR1 et CAR2). Il est possible d'activer les deux types de flèches en même temps (à éviter cependant sur les écrans des paliers).

Flèches fixes

Les flèches fixes indiquent la direction du déplacement en cours ou la direction du déplacement suivant prévu.

Flèches fixes CABINE

- 0 = Désactivées
- 1 = Superposées fixes
- 2 = Superposées clignotantes
- 3 = Superposées estompées

Flèches fixes ÉTAGE

- 0 = Désactivées
- 1 = Fixes (activées)

Flèches fixes, position

- 0 = Automatique
- 1 = Centre
- 2 = À droite
- 3 = À gauche
- 4 = En haut
- 5 = En bas

Flèches mobiles

Les flèches mobiles sont généralement moins lumineuses que les noms d'étage (texte), ce qui donne un effet 3D. Cependant, la luminosité peut être augmentée.

Flèches mobiles

- 0 = Désactivées
- 1 = CABINE uniquement
- 2. = ÉTAGES uniquement
- 3 = CABINE et ÉTAGES

Flèches mobiles, position

- 0 = Automatique (standard)
- 1 = Centre
- 2 = À gauche
- 3 = À droite

Les flèches fixes et mobiles utilisent les types de flèches suivants:

Style 0 Flèches avec tête et queue (traditionnelles)

Style 1 6 rangs de LED, largeur 12 points (tête plate style standard)

Style 2 5 rangs de LED, largeur 10 points (tête plate style standard)

Style 3 4 rangs de LED, largeur 8 points (tête plate style standard)

Style 4 3 rangs de LED, largeur 6 points (tête plate style standard)

Style 5 2 rangs de LED, largeur 4 points (tête plate style standard)

Menu Boot (Démarrage)

Appuyer sur l'un des boutons de menus sous tension pour afficher un menu « démarrage ». Relâcher le bouton pour sélectionner le menu démarrage ou la fonction spécifique. Si vous avez appuyé par erreur sur un bouton, relâchez le bouton lorsque l'unité affiche « RDY », ou continuez à appuyer sur le bouton jusqu'à ce que l'écran revienne à son état de fonctionnement normal (8 à 10 secondes).

« RDY »

L'unité est prête et aucun changement n'est effectué. La ligne inférieure affiche la version actuelle du microprogramme.

« CFG »

La configuration est chargée à partir de la carte SD, qui peut être utilisée pour copier une configuration entre deux unités.

« BTL »

Bootloader activé.

« CLR ALL »

Tous les paramètres reviennent aux réglages usine par défaut.

Arrival (Arrivée)

Le déclencheur d'arrivée et le signal sonore d'arrivée sont paramétrables. Le signal sonore d'arrivée retentit au niveau des écrans d'affichage et de l'unité SYS éventuelle. Aucun signal sonore d'arrivée sur les unités cabines.

Déclencheur

Il est possible de provoquer un déclenchement d'arrivée sur un certain nombre d'événements, mais toutes les combinaisons ne sont pas logiques. À titre d'exemple, « CAR reduce » n'est logique qu'avec l'utilisation d'un codeur « Entrée externe » n'est logique que lorsqu'une entrée externe est définie et utilisée.

Sound (Son)

Quelques sons de base audibles en cas d'utilisation une carte SD sans son. Si des sons plus élaborés sont souhaités, une carte SD avec sons doit être installée, et le paramétrage doit être réalisé avec un outil de programmation externe (ordinateur application téléphone)

Menu de configuration

En appuyant sur un seul des boutons menu, le menu volume est directement activé. Le volume peut alors être augmenté ou diminué. L'appui sur les deux boutons active le menu principal. Si vous appuyez sur les deux boutons alors qu'un menu est déjà sélectionné, le sous-menu suivant s'affiche. Lorsque vous arrivez à la fin (plus de sous-menus), le menu principal s'affiche à nouveau. Si vous appuyez sur les deux boutons pendant deux secondes alors que vous êtes dans un sous-menu, le menu principal s'affiche.

Boutons de menu

« UP » (HAUT) = augmentation élément/valeur/menu
« DOWN » (BAS) = diminution élément/valeur/menu
« ENTER » (ENTRÉE) = appui sur les deux boutons =
accepter la valeur ou entrer dans le menu/sous-menu
« CANCEL » (ANNUER) = appui sur les deux boutons
pendant 2 secondes

Configuration

Menus dynamiques

Le contenu des menus changes en fonction des valeurs sélectionnées dans le menu principal « Unit » (Unité).

Changement de contenu 1 :

Le menu principal « Floor Text » (texte étage) n'est visible que si « Main Mode » (mode principal) n'est pas sur « Normal »

Changement de contenu 2 :

Le menu principal « Learn » (apprentissage) n'est visible que si le codeur ou la position externe est sélectionné comme « Main mode » (mode principal)
(Unit / Main Mode / Encoder) (Unité/Mode principal/Codeur)

Changement de contenu 3 :

Le menu principal « Inputs » (Entrées) n'est visible que si toutes les entrées ne sont pas prédéfinies (par exemple si le nombre d'étages définis est huit et que le mode principal est décimal, toutes les entrées sont prédéfinies comme générateurs d'étages individuels)

Carte mémoire

Structure de répertoires attendue :

X:\CFG = répertoire configuration

X:\WAV = répertoire fichiers wave

X:\FIRMWARE = répertoire mises à jour micro-programme

Répertoire CFG

Ce répertoire contient une copie de la configuration ainsi qu'une copie des fichiers d'indexage des sons.

Répertoire WAV

Ce répertoire contient tous les fichiers audio, y compris les fichiers sonores utilisateur.

Répertoire FIRMWARE (MICROPROGRAMME)

Ce répertoire n'est pas utilisé actuellement.

Fichiers audio

Si la cabine descend à la cave ou au sous-sol, cette dénomination reste utilisée. Le fichier « Floor 1.WAV » peut bien entendu donner une indication telle que « Prochain arrêt sous-sol »

Tous les fichiers audio disponibles dans toutes les langues sont rassemblés dans le répertoire « WAV ».

Fichier audio utilisateurs

Si l'utilisateur souhaite utiliser ses propres fichiers audio, ceux-ci seront ajoutés de la manière suivante:

Les fichiers d'annonce d'étage seront placés dans le répertoire \WAV\USER\FLOORS, et les messages généraux et autres annonces dans le répertoire : \WAV\USER\MESSAGES

Dénomination des fichiers d'étages utilisateur

Les fichiers d'étages utilisateur sont toujours appelés « Floor 1.WAV » à « Floor 63.WAV ». Si d'autres noms sont utilisés, les fichiers ne peuvent pas être retrouvés par FD1600.

Dénomination des fichiers de messages utilisateur

Les fichiers de messages généraux sont toujours appelés « Message 1.WAV » à « Message 20.WAV ». Si d'autres noms sont utilisés, les fichiers ne peuvent pas être retrouvés par FD1600.

Conditions pour les fichiers audio

FD1600 supporte un nombre limité de fréquences d'échantillonnage et il est conseillé d'utiliser l'échantillonnage 16 kHz / 16 bits / MONO.

EU Declaration of Conformity

Product: Lift floor display
 Type / model: **FD1600**
 Article no: *FD1600-B, *FD1600-SPKREC-B, *FD1600-SPKSM-B
 *FD1600-R, *FD1600-SPKREC-R, *FD1600-SPKSM-R
 *FD1600-W, *FD1600-SPKREC-W, *FD1600-SPKSM-W
 Manufacturer: SafeLine Sweden AB
 Year: 2017

We herewith declare under our sole responsibility as manufacturer that the products referred to above complies with the following EC Directives:

Directives

Radio Equipment (RED):	2014/53/EU
RoHS 2:	2011/65/EU

Standards applied

EN 81-20:2014	Lift: Safety & Technical requirements
EN 81-50:2014	Lift: Test and examination requirements
EN 81-70:2003/A1:2004	Lift: Accessibility to lifts for persons including persons with disability
EN 12015:2014	EMC: Emission, Electromagnetic compatibility
EN 12016:2013	EMC/Lifts: Immunity, Electromagnetic compatibility
EN 62368-1:2014/AC:2015	LVD: Information Technology Equipment
EN 50581:2012	RoHS: Technical doc. for assessment of restriction of RoHS.

For RED 2014/53/EU, the conformity assessment procedure "Module A" used as described in Annex II. Accordingly, respective manufacturer has done the radio modules conformity assessment:

Module	Notified body	Address	NB nr	Test nr
CYW20732S	NTS Silicon Valley	41039 Boyce Road, Fremont, CA 94538, US	0214.26	R 104750/51

Standards applied

Standards applied	Article of Directive 2014/53/EU
EN 60950-1:2006+A11:2009+A12:2010+A12:2011	3.1 (a): Health and safety of the user
EN 62311:2008	
EN 301 489-1 V2.1.1 + EN 301 489-52v1.1.0 Draft	3.1 (B): Electromagnetic Compatibility
EN 301 489-17 V3.1.1	
EN 300 328 V2.1.1	3.2: Effective use of spectrum allocated

Firmware used during assessment

SafeLine FD1600:	1.00
------------------	------

Tyresö, 2017-04-07

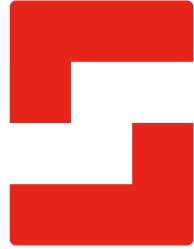

Lars Gustafsson,
 Technical Manager, R&D , SafeLine Group

**SafeLine Headquarters**

Antennvägen 10 · 135 48 Tyresö · Sweden
Tel.: +46 (0)8 447 79 32 · info@safeline.se
Support: +46 (0)8 448 73 90

SafeLine Denmark

Vallensbækvej 20A, 2. th · 2605 Brøndby · Denmark
Tel.: +45 44 91 32 72 · info@safeline.dk

SafeLine Norway

Solbråveien 49 · 1383 Asker · Norway
Tel.: +47 94 14 14 49 · post@safeline.no

SafeLine Europe

Industrieweg 114 · 3980 Tessenderlo-Ham · Belgium
Tel.: +32 (0)13 664 662 · info@safeline.eu
Support: +32 (0)4 85 89 08 95

SafeLine Deutschland GmbH

Kurzgewannstraße 3 · D-68526 Ladenburg · Germany
Tel./Support: +49 (0)6203 840 60 03 · sld@safeline.eu

SafeLine Group UK

Unit 47 · Acorn Industrial Park · Crayford ·
Kent · DA1 4AL · United Kingdom
Tel.: +44 (0) 1322 52 13 96 · info@safeline-group.uk

SafeLine is a registered trademark of SafeLine Sweden AB. All other trademarks, service marks, registered trademarks, or registered service marks are the property of their respective owners.