

SL6+ Quick guide

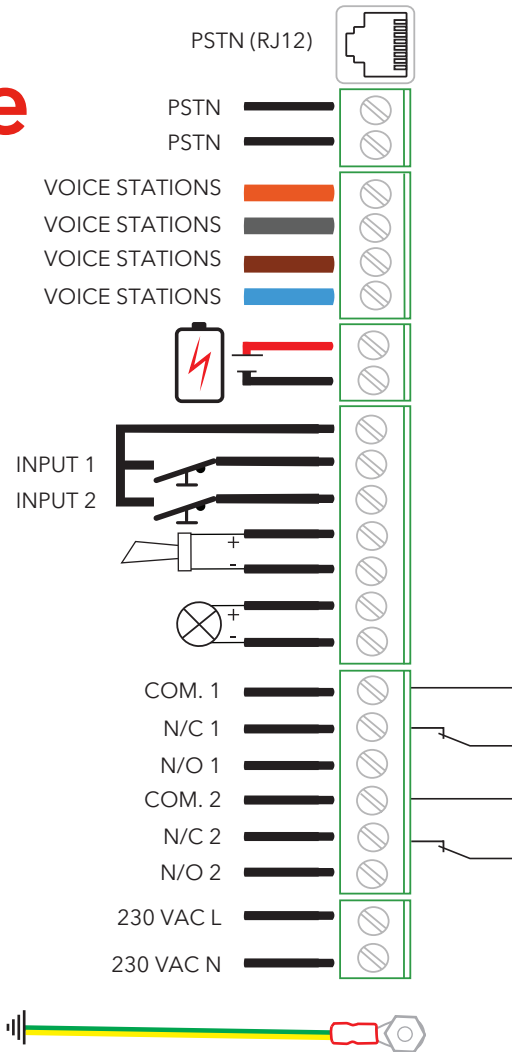

Download the full
installation manual



link.sl/sl6

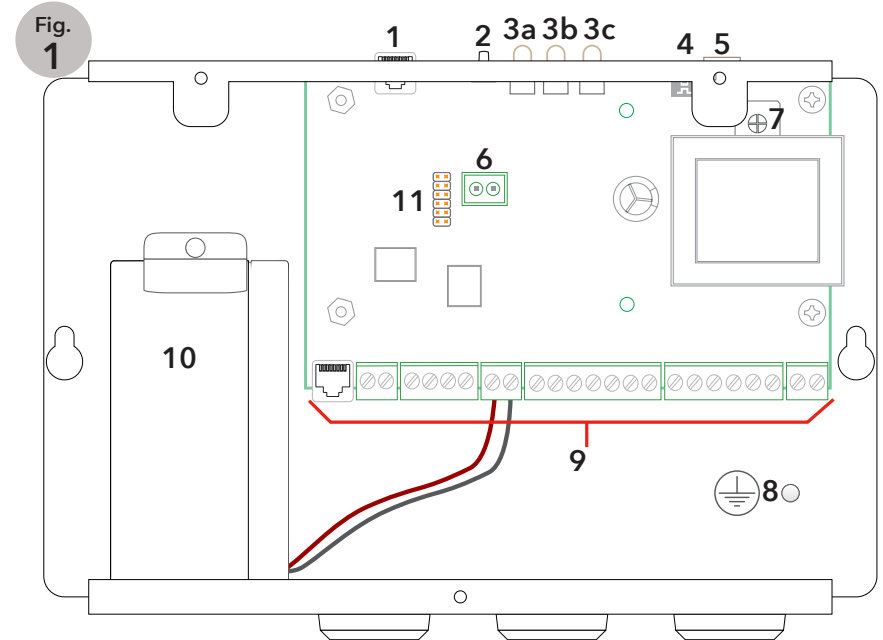

Fig. 2

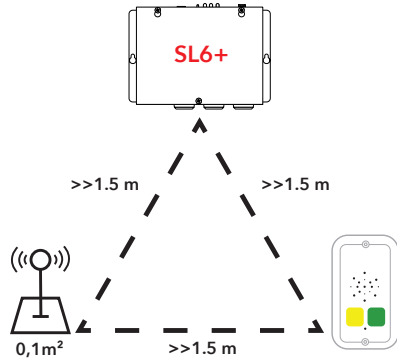

Fig. 3

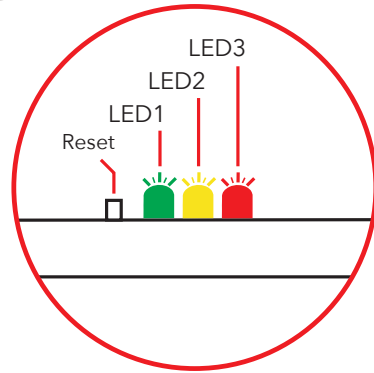

Fig. 4

LED	GSM SIGNAL STRENGTH
1 2 3	
	= 100 %
	= 85 %
	= 70 %
	= 55 %
	= 30 %*
	= 15 %
	= 0 %

EN: *Minimum signal strength for using GSM interface.

DK: *Mindste signalstyrke for at kunne benytte GSM-interface.

DE: *Mindestsignalstärke für die Verwendung der GSM-Schnittstelle.

FR: *Puissance minimale du signal avec l'interface GSM.

NL: *Minimumsignaalsterkte voor gebruik GSM-interface.

NO: *Minste signalstyrke for bruk av GSM-grensesnitt.

FI: *Pienin signaaliivoimakkuus GSM-liitännän käyttämiseksi

SE: *Minsta signalstyrka för användning av GSM-gränssnitt.

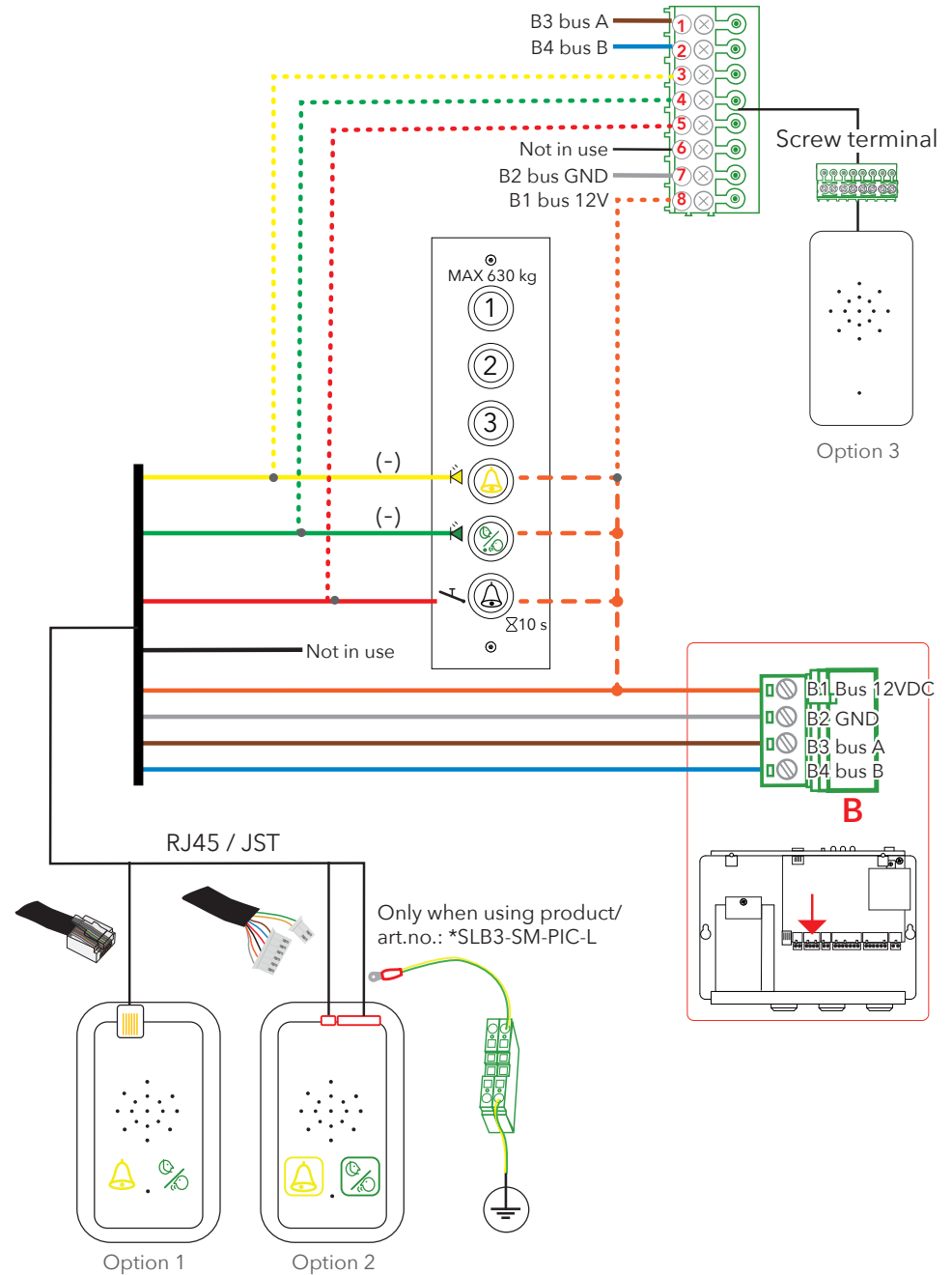
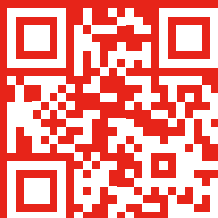

Table of contents

Dansk	4	Nederlands	49
Generel Information	5	Algemene informatie	50
Tekniske data	6	Technische gegevens	51
Oversigt SL6+ hovedenhet	7	Overzicht SL6+ hoofdenhet	52
Aktivering af sim-kortet	8	De simkaart activeren	53
Montering	8	Montage	53
LED-indikation SL6+ frontpanel	9	LED-indicatie SL6+ Frontpaneel	54
Konfigurations- eksempler	9	Configuratie-voorbeelden	54
Liste over hyppigt brugte parametre	10	Lijst van meest gebruikte parameters	55
Deutsch	13	Norsk	58
Allgemeines	14	Generelle opplysninger	59
Technische Daten	15	Tekniske data	60
Übersicht SL6+ -Hauptstation	16	Oversikt SL6+ Hovedenhet	61
Aktivieren der SIM-Karte	17	Aktivere SIM-kortet	62
Montage	17	Montering	62
LED-Anzeige SL6+ -Vorderseite	18	LED-indikasjon SL6+ frontpanel	63
Konfigurationsbeispiele	18	Konfigureringsseksempel	63
Liste über die am häufigsten verwendeten Parameter	19	Liste over de meste brukte parametere	64
English	22	Suomi	67
General information	23	Yleiset tiedot	68
Technical data	24	Tekniset tiedot	69
Overview SL6+ main unit	25	Yhteenveto SL6+ Pääyksikkö	70
Activating the SIM card	26	Sim-kortin aktivointi	71
Mounting	26	Asennus	71
LED indication front panel	27	Merkkivalot SL6+-etupaneelissa	72
Configuration example	27	Kokoonpanoasi merkkejä	72
Most used parameter list	28	Käytetyin parametriluettelo	73
Español	31	Svenska	76
Información general	32	Allmän information	77
Descripción general de la unidad principal SL6+	34	Teknisk data	78
Activación de la tarjeta SIM	35	Översikt SL6+ huvudenhet	79
Montaje	35	Aktivering av SIM-kortet	80
Indicadores LED del panel frontal	36	Montering	80
Ejemplos de configuración	36	LED-indikering frontpanel	81
Lista de parámetros más utilizados	37	Konfigurerings-exempel	81
		Mest använda parametrarna	82
Français	40	Accessories/Spare parts	85
Description générale	41		
Données techniques	42	Voice stations	86
Vue d'ensemble de l'unité principale SL6+	43		
Activation de la carte sim	44	EU Declaration of Conformity	87
Montage	44		
Voyant LED SL6+ tableau avant	45		
Exemples de configuration	45		
Liste des paramètres les plus courants ;	46		

DANSK



link.sl/sl6

Download monteringsvejledningen
for at få den komplette monterings- og
konfigureringsvejledning.

Generel Information

Generel information

Enheden er konstrueret iht. den nyeste teknologi og iht. de aktuelt gældende almene anerkendte sikkerhedsrelaterede tekniske standarder. Denne installationsvejledning skal følges af alle personer, som arbejder med enheden, både ved installation og vedligeholdelse.

Det er yderst vigtigt, at installationsvejledningen altid er tilgængelig for de relevante teknikere, ingeniører og service- og vedligeholdelsespersonale. Den grundlæggende forudsætning for sikker håndtering og problemfri drift af systemet, er et fornuftig kendskab til de grundlæggende og specielle sikkerhedsregler vedrørende transportteknologi i almindelighed, og elevatorer i særdeleshed.

Enheden må udelukkende anvendes til det påtænkte formål. Det skal især bemærkes, at der ikke må foretages uautoriserede ændringer eller tilføjelser inde i enheden eller på individuelle komponenter.

Ansvarsfraskrivelse

Producenten er ikke ansvarlig over for køberen af dette produkt eller over for tredje part for skader, tab, omkostninger eller arbejde som opstår som følge af ulykker, misbrug af produktet, forkert installation eller ulovlige ændringer, reparationer eller tilføjelser. Garantikrav udelukkes ligeledes i sådanne tilfælde. De tekniske data er de senest tilgængelige. Producenten påtager sig intet ansvar som følge af trykfejl, fejltagelser og ændringer.

Declaration of conformity

Download "Overensstemmelse-serklæringen" fra vores website: www.safeline-group.com

Sikkerhedsforanstaltninger!

Kun uddannede fagfolk, som er autoriseret til at arbejde på udstyret bør installere og konfigurere dette produkt.

Dette kvalitetsprodukt er beregnet til elevatorindustrien. Det må udelukkende anvendes til det specifikke anvendelsesformål, som det er blevet konstrueret og fremstillet til. Hvis det skal anvendes til et andet formål, skal SafeLine kontaktes på forhånd.

Det bør ikke modificeres eller ændres på nogen måde, og bør kun installeres og konfigureres ved at følge procedureerne, der er beskrevet i denne manual, til punkt og prikke.

Alle relevante sundheds- og sikkerhedsbestemmelser samt standarder for udstyr skal tages i betragtning og nøje overholdes ved installation og konfiguration af produktet.

Når produktet er installeret og konfigureret, bør udstyrets funktionsdygtighed testes fuldt ud for at sikre, at det fungerer korrekt, inden udstyret returneres til almindelig brug.

Elektriske og elektroniske produkter kan indeholde materialer, dele og enheder som kan være miljøfarlige og sundhedsskadelige. Indhent venligst oplysninger om lokale bestemmelser og ordning til indsamling og bortskaffelse af elektriske og elektroniske produkter. Korrekt bortskaffelse af dit gamle produkt hjælper med at forhindre negative følger for miljøet og helbredet.

Tekniske data

Hovedenhed

Strøm	Forsyningsspænding: 230 V AC, 50 Hz, min: 6,4 W, maks.: 9,4 W
Batteri	Batterispænding: 12 V DC blybatteri Kapacitet: 1,2 Ah. Ladning: 13,65 V DC, maks. 200 mA
Nødbelysning	Nødbelysningsudgang: 12 V DC maks. 500 mA
Nødsignal	Akustisk nødsignaludgang: 12 V DC maks. 200 mA
Indgange	10-30 V DC, 5 mA, optisk isoleret
Antennestik SMA (hunstik)	SMA
Størrelse (B x L x H)	SL6+: 160 x 241 x 47 mm, SL6+ Mini: 113 x 244 x 52 mm
Vægt	1,7 kg
Relæudgange	Maks. 1 A/30 V DC. Voltfrie relæudgange.
IP-kode	IP20
Lydfiler	Format WAVE-8 eller 16kHz, 16 bit mono, maks. 16 sek/fil
Bluetooth	Bluetooth 4.0, BLE 2,4 GHz, (2402 - 2480 MHz), Maks. 2dBm
Driftstemperatur	+5 C° - +40 C°
Luftfugtighed	30 % - 90 % rel. luftfugtighed
Grænsefladekredsløb	* GSM-R/EGSM900/GSM1800 - RF udgangseffekt: Klasse 4 [2 W] for GSM-R/EGSM-R/EGSM900, Klasse 1 [1 W] for GSM1800 *IF-BOARD-4G - Micro SIM, 15 x 12 x 0,76 mm - Understøtter 2G, 3G og 4G (800/900/1800/2100/2600 MHz) - Kræver SW 4.70 eller nyere

Dette produkt er beregnet til brug i EMEA-lande.

Busenhed

Strøm	Forsyningsspænding: 12 V DC, nominelt strømforbrug 15 mA
Indgange	10 - 30 V DC, 5 mA, optisk isoleret
Piktogram udgange	Maks. 100 mA, 24 V DC, transistor udgange, åben strømaftager
IP-kode	COP: IP00 COP2, Overflademonterede eller indfældede enheder: IP40 For at nå sikkerhedsniveauet IP3X, skal der installeres egnet supplerende beskyttelse på stedet.
Maksimal kabellængde	0,22 mm ² kabel: 100 m 0,75 mm ² kabel: 250 m

Oversigt SL6+ hovedenhed (Fig 1)



- 1. RJ12-stik for telefontilslutning (ekstraudstyr)**
Til konfiguration og intercom-kommunikation. Kan også bruges til eksterne opkald. Enhver standardtelefon med analog tonesignalering kan anvendes
- 2. Reset knap**
 - Nulstiller alle alarmer.
 - Afslutter et igangværende telefonopkald.
 - Udløser en selvtest.
 - Aktiverer visning af GSM-signalstyrke.
 - Udløser test af batteri.
- 3. LED-indikatorer**
 - a. Strømforsyning.
 - b. Aktiv alarm / batteristatus.
 - c. PSTN / GSM-net, op kaldsstatus
- 4. USB Mini B pc-tilslutning**
Til firmwareopdatering og konfiguration.
- 5. RS232 PC connection**
Til konfiguration.
- 6. Skrueterminal for telefontilslutning**
(ekstraudstyr)
Til konfiguration og Kan også bruges til eksterne opkald. Enhver standardtelefon med analog tonesignalering kan anvendes.
- 7. Stik til ekstern system-højtaler**
- 8. GND**
- 9. Terminaler**
- 10. 12 V Battery, 1,2 Ah**
- 11. Terminal for GSM-interfacekort**

Aktivering af sim-kortet

SL6+ kan kun genkende pinkoden, hvis koden er sat til "1234", "0000", "1111" eller er deaktiveret. Hvis den er sat til noget andet, kan SL6+ ikke anvende SIM-kortet.



Indstilling af PIN-kode

1. Indsæt SIM-kortet i en almindelig mobiltelefon. I telefonens sikkerhedsindstillinger, skal du skifte PIN-koden til ""1234"". Hvis det ikke er muligt, skal du sætte PIN-koden til ""0000"" eller, hvis det er muligt, indstille ""PIN-kodeanmodning"" til ""OFF"".
2. Bekræft PIN-koden ved at slukke og tænde telefonen igen.
3. Foretag et opkald fra din telefon for at kontrollere, at SIM-kortet er aktivt.
4. Ring til SL6+ efter indsætningen for at sikre, at der er en korrekt forbindelse.

Hvis pinkoden er sat til "1234", "0000", eller hvis den er deaktiveret, kan SIM-kortet anvendes til hvilket som helst SafeLine GSM-produkt.

"1111" pinkode

Hvis pinkoden er sat til "1111", genereres koden tilfældigt af SafeLine GSM-enheden og gemmes. Dette er en sikkerhedsforanstaltning, som sikrer, at SIM-kortet kun fungerer med den valgte SafeLine GSM-enhed. For at ændre pinkoden igen, skal du bruge PUK-koden, som du har fået af din mobiljenesteudbyder til indstilling af en ny pinkode.

Montering

Hvis GSM-grænsefladen er installeret, har denne prioritet. Hvis der ikke anvendes et aktivt SIM-kort, bør GSM-grænsefladen deaktiveres.



Installér hovedenheden i maskinrummet. Montér SL6-hovedenheden på en stabil overflade (fx en væg, styreskabet) med de korrekte skruer. Der kræves ingen termineringsmodstand ved enderne af bussen. For at undgå GSM-interferens: Anbring hovedenheden, stationerne og GSM-antennen mindst 1,5 meter fra hinanden (Fig. 2). Antennen skal anbringes på en metaloverflade (jordet) på mindst 150 x 150 mm, og skal anbringes stående (vertikal).

LED-indikation SL6+ frontpanel

Fig. 3 - LED 1 indikerer strømforsynings status

Vedvarende grøn
Blinker rødt (400/400 ms)
Vedvarende rød

Strømforsyning OK.
Batteridrevet, med strøm til nødbelysningen.
Batteridrevet, ingen strøm til nødbelysningen.

Fig. 3 - LED 2 indikerer aktiv alarm og batteritilstand

Intet lys
Blinker hurtigt gult (200/200 ms)
Blinker rødt (400/400 ms)
Vedvarende rød

Ingen aktiv alarm / batteri OK.
Aktiv alarm ikke tilbagesat.(200/200 ms)
Batterikontrol i gang.
Batterifejl (testfejl / intet batteri tilsluttet).

Fig. 3 - LED3 indikerer telefonlinjens status

Blinker grønt (100/100 ms)
Blinker grønt (400/400 ms)
Langsomt blinkende grøn
(200/4600 ms)
Vedvarende grøn
Blinker rødt (400/400 ms)
Vedvarende rød

Brandtilstand aktiveret.
Forbindelse af opkald i gang.
Telefonlinje tilsluttet.
GSM-netværk OK.
Opkald forbundet.
Ingen telefonlinje tilsluttet. / Søger efter GSM-netværk.
Intet SIM-kort (når der bruges GSM).

Fig. 3 - Reset-knap

Hold nede i 3 sek.
Tryk 3 gange
Tryk en gang
Tryk i 5 sek - Slip

Vis GSM-signalstyrke. (Fig 4).
Start en selvtest (batteri + businitialisering).
Resetter en aktiv alarm. Afbryder opkald, der er i gang.
SL6+ slukker. BEMÆRK! Virker kun ved batteridrift!



Konfigurations-eksempler

Hvis du på noget tidspunkt har brug for at starte forfra, kan du bruge kommandoen *99*1# for reset til fabriksindstillinger.

Der henvises til den fulde konfiguration i "Parameterliste, da disse blot er eksempler.



Lagring af to forskellige telefonnumre, et som skal besvares med P100-kode og det andet med stemmeopkald.

1. Start konfiguration:

0 0

2. 1. telefonnummer:

*** 1 1 * 1 2 3 4 5 6 7 8 #**

3. 2. telefonnummer:

*** 1 2 * 2 3 4 5 6 7 8 9 #**

4. Opkaldstype 1. nummer:

*** 2 1 * 0 #**

- Eksempel: Besvaret med P100-kode.

5. Opkaldstype 2. nummer:

*** 2 2 * 1 #**

- Eksempel: Besvares som stemmeopkald.

6. Alarmknapforsinkelse:

*** 8 7 * 0 3 #**

- Eksempel: Vist sat til 3 sekunder.

7. Afslutkonfiguration:

*** 0 0 * #**



Liste over hyppigt brugte parametre

- se installationsvejledningen for den komplette liste

KONFIGURATIONSDATA	KODE	DATA	BEMÆRKNINGER
Start konfigurationsmodus		00	
Indtast adgangskode		* - - - - #	Default = 0000
Forlad programmeringmodus		*00*#	
ALARMKODER	KODE	DATA	BEMÆRKNINGER
P100 ID code	*01*	- - - - - - #	P100 består altid af 8 cifre.
CPC ID code	*02*	- - - - - #	CPC 6-8 cifre.
Q23 ID code	*03*	- - - - - - - - #	Q23 består altid af 12 cifre.
TELEFONNUMRE	KODE	DATA	BEMÆRKNINGER
1. telefonnummer	*11*	- - - - - - - #	Telefonnummer til alarmmodtager: 1-20 cifre. Hver stjerne svarer til en forsinkelse på et sekund
2. telefonnummer	*12*	- - - - - - - #	
3. telefonnummer	*13*	- - - - - - - #	
4. telefonnummer	*14*	- - - - - - - #	
OPKALDSTYPE	KODE	DATA	BEMÆRKNINGER
Opkaldstype 1. nummer	*21*	- #	0 = P100
Opkaldstype 2. nummer	*22*	- #	1 = TALE (Standard)
Opkaldstype 3. nummer	*23*	- #	2 = Q23
Opkaldstype 4. nummer	*24*	- #	3 = CPC
Opkaldstype LMS-nummer	*30*	- #	0 = P100 3 = CPC (kun batterialarm) 5 = SMS
TESTALARM BATTERIALARM	KODE	DATA	BEMÆRKNINGER
LMS-telefonnummer	*16*	- - - - - - - #	LMS (Elevator-overvågningssystem) telefonnummer.
Testalarm	*17*	- - - - - - - #	Telefonnummer for at sende testalarm.
Tilbagekald testalarm	*19*	- - - - - - - #	Opkaldet foretages, når configurationen er afsluttet.
Dage mellem tests	*27*	- - #	Antal dage mellem testalarmer, 00-99 dage. Altid to cifre.
Testalarmprotokol	*31*	- #	0 = P100 3 = CPC 4 = Caller ID

ALARMTEGN	KODE	DATA	BEMÆRKNINGER
Alarmtegn 1. nummer	*41*	-- #	Kun, når CPC anvendes som alarmprotokol Normalt 10 eller 27, spørg hos dit alarmselskab!
Alarmtegn 2. nummer	*42*	-- #	
Alarmtegn 3. nummer	*43*	-- #	
Alarmtegn 4. nummer	*44*	-- #	
Alarmtegn LMS	*45*	-- #	
Alarmtegn Testalarm	*46*	-- #	Normalt 26
ØVRIGE KODER	KODE	DATA	BEMÆRKNINGER
Gentaget alarm	*39*	-#	Alarm, som gentages: Batterisvigt, svigt af mikrofon/højtaler, fastsiddende nødknap. Alarmen bliver gentaget hver 24 timer, indtil problemet er løst. 0 = Fra (Standard) 1 = Til
Ekstra inputfunktion	*73*	-- #	Det første ciffer vælger indgang, dvs. indgang 1 eller indgang 2. Det andet ciffer vælger funktion. 0 = Ingen/deaktiveret (Standard) 1 = Filter 2 = LMS/SMS 3 = Reset/Service 4 = Brandmodus 5 = Alarm-knap (Standard = indgang 1) 6 = Opkaldsforsinkelse
Ekstra inputtype	*74*	-- #	Det første ciffer vælger indgang, dvs. indgang 1 eller indgang 2. Det andet ciffer vælger N/O (0) eller N/C (1).
Enhedsnummer	*82*	- #	Enhedsnummeret [0] indstilles som standard, hvilket betyder, at enheden svarer øjeblikkeligt.
Alarmknap forsinkelsestid	*87*	-- #	00-25 sekunder. Standard = 05
Outputs	*88*	-- #	Det første ciffer vælger relæudgang, dvs. relæ 1 eller relæ 2. Andet ciffer vælger funktion. For SW 4.00 eller højere anvendes følgende funktionsparametre: 0 = Alarm Status Outputs 1 = Batteri Fejl 2 = Piktogram (Relæ 1 - Gult, Relæ 2 - Grønt) 3 = Aktiver med DTMF 8/9 (Relæ 1 - DTMF 8, Relæ 2 - DTMF 9) 4 = Manuel Reset 5 = Nødopkaldsfejl 6 = System fejl 7 = Nødklokke

Busenhed - Alarminput	*89* - - #	Vælger alarminputtype for busenheden (NO/NC). Det første nummer vælger busenheden (1-6). Det andet nummer vælger NO (0) eller NC (1).
Busenhed - Integreret nødklokke	*90* - - #	Lokal opsætning af nødklokkens busenhed (Anvend busstationens højtaler som nødklokke.). Det første tal vælger busenhed (1-6) Andet tal vælger OFF (0) eller ON (1)
Ændre adgangskode	*91* - - - #	Ændre adgangskode (standard=0000).
Simuler en alarmhændelse	*94* - #	Udløser en alarmhændelse, når konfigurationen er afsluttet. 1 = Nødopkald 2 = Testalarm 3 = Batterisvigt 4 = Mikrofon-/højtalerfejl 5 = Kvittering ved Taleopkald 6 = Service 7 = Hovedenhed strømsvigt 8 = Fastsiddende alarmknap
GSM/PSTN - RX lydniveau	*96* - #	IØger det GSM-lydniveau, der modtages. Anvendes kun, hvis lydniveauet fra alarmcentralen er for lavt. 0 = 0%, (Standard) 1 = +25% 2 = +50% 3 = +75% 4 = +100% Bemærk. SW 4.40 eller senere version kræves. Til PSTN, HW 1.41 eller senere version kræves.
Kompensation for baggrunds niveau	*97* - #	0 = Fra (Standard) 1 = Til
Tilbagestil til standardindstillinger	*99* - #	1 = Fabriksindstilling 2 = Standard P100 (Følgende koder indstilles): *21*0#, *22*0#, *27*03#, *80*1#, *84*1#, *88*1# 3 = Standard CPC (Følgende koder indstilles): *21*3#, *22*3#, *27*03#, *80*1#, *84*1#, *88*1# 4 = Standard VOICE (Følgende koder indstilles): *21*1#, *22*1#, *27*03#, *80*1#, *84*1#, *88*1#

DEUTSCH

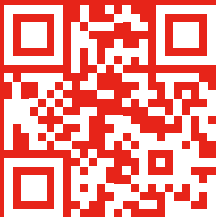

link.sl/sl6

Laden Sie bitte die Installationsanleitung herunter;
sie enthält eine vollständige Installations- und
Konfigurationsanleitung.

Allgemeines

Das Gerät verwendet modernste Technik und entspricht anerkannten aktuellen Normen zu sicherheitsbezogenen Vorrichtungen. Diese Einbauleitungen sind von allen mit der Anlage befassten Technikern zu befolgen, egal ob bei der Installation oder bei der Wartung.

Es ist unbedingt erforderlich, dass diese Montageanleitung den zuständigen Monteuren, Technikern und dem Instandhaltungs- und Wartungspersonal jederzeit zugänglich ist. Grundvoraussetzung für den sicherheitsgerechten Umgang und den störungsfreien Betrieb dieses Systems ist die Kenntnis der grundlegenden und speziellen Sicherheitsvorschriften in der Fördertechnik, insbesondere in der Aufzugtechnik.

Das Gerät darf nur bestimmungsgemäß eingesetzt werden. Insbesondere dürfen weder im Gerät noch an einzelnen Bauteilen nicht genehmigte Änderungen vorgenommen oder Teile hinzugefügt werden.

Haftungsausschluss

Der Hersteller haftet gegenüber dem Käufer dieses Produkts oder Dritten nicht für Schäden, Verluste, Kosten oder Arbeiten, die durch Unfall, Missbrauch des Produkts, falsche Montage oder unerlaubte Änderungen, Reparaturen oder Ergänzungen verursacht wurden. Ebenso sind Garantieleistungen in solchen Fällen ausgeschlossen. Der Hersteller übernimmt keine Garantie für Druckfehler, Versehen oder Änderungen.

Konformitätserklärung

Die Konformitätserklärung können Sie von unserer Website herunterladen: www.safeline-group.com

Sicherheitshinweise!

- Dieses Produkt darf nur von entsprechend geschultem Fachpersonal installiert und konfiguriert werden, das befugt ist, Arbeiten an diesem Gerät durchzuführen.

- Diese Qualitätsprodukt richtet sich an die Aufzugsbranche. Es wurde nur für den angegebenen Verwendungszweck konstruiert und hergestellt. Beim Einsatz für einen anderen Zweck muss SafeLine vorab in Kenntnis gesetzt werden.

- Es darf in keiner Weise modifiziert oder geändert werden und muss unter genauer Einhaltung der in dieser Anleitung beschriebenen Verfahren installiert und konfiguriert werden.

- Bei der Installation und Konfigurierung dieses Produkts sind alle entsprechenden Anforderungen in Bezug auf die Arbeitssicherheit sowie alle Gerätenormen genau zu beachten.

- Nach der Installation und Konfigurierung sollten dieses Produkt und die Funktion der Anlage umfassend getestet werden, um den ordnungsgemäßen Betrieb sicherzustellen, bevor die Anlage in Gebrauch genommen wird.

- Anforderungen aus nationalen Vorschriften können von voreingestellten Werten abweichen. Es sind die eingestellten Parameter zu prüfen und ggf. anzupassen.

Elektrische und elektronische Produkte können Materialien, Teile und Einheiten enthalten, die für Umwelt und Gesundheit gefährlich sein können. Bitte informieren Sie sich über örtliche Vorschriften und Abfallsammelsysteme für elektrische und elektronische Produkte sowie Batterien. Die ordnungsgemäße Entsorgung Ihres alten Produkts trägt dazu bei, negative Folgen für Umwelt und Gesundheit zu vermeiden.

Technische Daten

Haupteinheit

Leistung	Stromversorgung: 230 VAC, 50 Hz, min.: 6,4 W, max.: 9,4 W
Batterie	Batteriespannung: Bleibatterie 12 V DC Kapazität: 1,2 Ah. Aufladung: 13,65 V DC, max. 200 mA
Notlicht	Ausgang Notlicht: 12 V DC, max. 500 mA
Alarmsignal	Ausgang akustisches Alarmsignal: 12 V DC, max. 200 mA
Eingänge	10-30 V DC, 5 mA, optoentkoppelt
Antennenanschluss	SMA (Buchse)
Abmessungen (B x L x H)	SL6+: 160 x 241 x 47 mm, SL6+ Mini: 113 x 244 x 52 mm
Gewicht	1,7 kg
Relaisausgänge	Max. 1 A/30 V DC. Potenzialfreie Relaisausgänge.
IP-Klasse	IP20
Audiodateien	Format WAVE-8 oder 16 kHz, 16 Bit mono, max. 16 s/Datei
Bluetooth	Bluetooth 4.0, BLE 2,4 GHz, (2402-2480 MHz), max. 2 dBm
Betriebstemperatur	+5 C° - +40 C°
Luftfeuchtigkeit	30 % - 90 % (relative Feuchtigkeit)
Schnittstellenplatine	* GSM-R/EGSM900/GSM1800 - RF-Ausgangsleistung: Klasse 4 [2 W] für GSM-R/EGSM-R EGSM900, Klasse 1 [1 W] für GSM1800 *IF-BOARD-4G - Micro-SIM, 15 x 12 x 0,76 mm - unterstützt 2G, 3G und 4G (800/900/1800/2100/2600 MHz) - benötigt Softwareversion 4.70 oder neuer Dieses Produkt ist für den Einsatz in EMEA-Ländern vorgesehen.

Bus-Einheit

Leistung	Stromversorgung: 12 V DC, Nennstrom 15 mA
Eingänge	10-30 V DC, 5 mA, optoentkoppelt
Piktogrammaausgänge	Max. 100 mA, 24 VDC, Transistorausgänge, offener Kollektor
IP-Code	Bedienfeld: IP00 COP2, auf- oder eingebaute Geräte: IP40 Damit Schutzart IP4X gewährleistet ist, muss am Standort eine zusätzliche Schutzvorrichtung montiert werden.
Max. Kabellänge	0,22 mm ² -Kabel: 100 m 0,75 mm ² -Kabel: 250 m

Übersicht SL6+- Hauptstation (Fig 1)



- 1. Anschluss RJ12 für optionalen Telefonhandapparat**
Für Konfiguration und Kommunikation über die Gegensprechanlage. Kann auch für externe Anrufe verwendet werden.
Jedes standardmäßige Analogtelefon mit Tonwahlverfahren kann verwendet werden.
- 2. Rücksetztaste**
 - Alle Alarme zurücksetzen.
 - Beendet einen laufenden Anruf.
 - Löst den Selbsttest aus.
 - Aktiviert die Anzeige der Stärke des GSM-Signals.
 - Löst den Batterietest aus.
- 3. LED-Anzeigen**
 - a. Netzbetrieb
 - b. Aktiver Alarm/batteriestatus
 - c. PSTN/GSM-Netz, anrufstatus
- 4. PC-Schnittstelle USB Mini B**
Zur Firmware-Aktualisierung und Konfiguration.
- 5. PC-Schnittstelle RS232**
Für Konfiguration
- 6. Schraubklemme für optionalen Handapparat**
Funktion wie Anschluss 1.
- 7. Anschluss für externen System-Lautsprecher**
- 8. GND Anschluss (Erdanschluss)**
- 9. Anschlussklemmen block**
- 10. 12 V Battery, 1,2 Ah**
- 11. Steckplatz für GSM-Schnittstellen-Leiterplatte**

Aktivieren der SIM-Karte

Das SL6+ kann den PIN-Code nur erkennen, wenn der Code auf „1234“, „0000“ oder „1111“ eingestellt oder deaktiviert ist. Wenn ein anderer Code eingestellt wird, kann das SL6+ die SIM-Karte nicht verwenden.



PIN-Code einstellen

1. Setzen Sie die SIM-Karte in ein beliebiges Mobiltelefon ein. Ändern Sie die PIN in den Sicherheitseinstellungen des Telefons in „1234“. Falls dies nicht möglich ist, ändern Sie den PIN-Code in „0000“, oder wählen Sie ggf. bei der Option „PIN-Code-Abfrage“ „AUS“.
2. Überprüfen Sie den PIN-Code, indem Sie das Mobiltelefon aus- und dann wieder einschalten.
3. Prüfen Sie durch einen Anruf mit Ihrem Telefon, dass die SIM-Karte aktiviert ist.
4. Tätigen Sie nach dem Einlegen der SIM-Karte einen Anruf an das SL6+, damit die ordnungsgemäße Verbindung sichergestellt ist.

Wenn der PIN-Code auf „1234“ oder „0000“ eingestellt oder deaktiviert wird, kann die SIM-Karte in jedem GSM-Produkt von SafeLine verwendet werden.

PIN-Code „1111“

Wenn der PIN-Code auf „1111“ eingestellt ist, wird der Code vom SafeLine GSM-Gerät nach dem Zufallsprinzip geändert und gespeichert. Diese Sicherheitsmaßnahme gewährleistet, dass die SIM-Karte nur in Verbindung mit dem ausgewählten GSM-Gerät von SafeLine funktioniert. Sie können die PIN erneut ändern, indem Sie die PUK eingeben, die Sie von Ihrem Mobilfunkbetreiber zur Änderung der PIN erhalten haben.

Montage

Wenn eine GSM-Schnittstelle eingebaut ist, hat diese Priorität. Wenn keine aktive SIM-Karte verwendet wird, muss die GSM-Schnittstelle deaktiviert werden.



Montieren Sie das Hauptgerät im Maschinenraum. Montieren Sie das Hauptgerät SL6 mit geeigneten Schrauben an einer festen Oberfläche (z. B. Wand, Steuerschrank). An den Bus-Enden ist kein Endwiderstand erforderlich. Zur Vermeidung von GSM-Interferenzen: Haupteinheit, Sprechstellen und GSM-Antenne in einem Abstand von mindestens 1,5 m anordnen (Abb. 2). Die Antenne ist stehend (vertikal) auf einer (geerdeten) Metallfläche von mindestens 150 x 150 mm Größe zu montieren.

LED-Anzeige SL6+-Vorderseite

Abb. 3 - LED 1 zeigt den Status der Stromversorgung an

Leuchtet grün
Blinkt rot (400/400 ms)
Leuchtet rot

Hauptstromversorgung OK.
Batteriebetrieb, Notlicht wird mit Strom versorgt.
Batteriebetrieb, Notlicht wird nicht mit Strom versorgt.

Abb. 3 - LED 2 zeigt aktiven Alarm und Batteriezustand an

Leuchte aus
Blinkt schnell gelb (200/200 ms)
Blinkt rot (400/400 ms)
Leuchtet rot

Kein aktiver Alarm/batteriestatus OK.
Aktiver Alarm nicht zurückgesetzt.
Batterietest läuft.
Batterietest negativ/Keine Batterie angeschlossen.

Abb. 3 - LED 3 zeigt den Status der Telefonleitung an

Blinkt grün (100/100 ms)
Blinkt grün (400/400 ms)
Blinkt langsam grün
(200/4600 ms)
Leuchtet grün
Blinkt gelb (100/100 ms)
Blinkt rot (400/400 ms)
Leuchtet rot

Brand-Modus aktiviert.
Verbindung wird aufgebaut.
Telefonleitung angeschlossen.
GSM-Netz OK.
Verbindung hergestellt.
Eingehender Anruf.
Keine Telefonleitung angeschlossen. / Suche nach GSM-Netz.
Keine SIM-Karte (bei GSM).

Abb. 3 - Rücksetztaste

3 s drücken
3-mal drücken
Einmal drücken
5 s drücken - Loslassen

GSM-Signalstärke anzeigen (Abb. 4).
Einen Selbsttest starten (Batterie- und Bus-Initialisierung).
Setzt den aktiven Alarm zurück. Bricht laufende Anrufe ab.
Das SL6+ wird ausgeschaltet. HINWEIS! Gilt nur für Batteriebetrieb!



Konfigurationsbeispiele

Wenn der Vorgang neu gestartet werden muss, mit *99*1# auf Standardeinstellungen zurücksetzen.

Hierbei handelt es sich lediglich um Beispiele. Eine vollständige Aufstellung der Konfigurationscodes finden Sie in der „Konfigurationscodetabelle“.



Speichern zweier Telefonnummern, eine wird beantwortet über Code P100 und die andere als Anruf.

1. Konfiguration starten:

0 0

2. 1. Telefonnummer:

*** 1 1 * 1 2 3 4 5 6 7 8 #**

3. 2. Telefonnummer:

*** 1 2 * 2 3 4 5 6 7 8 9 #**

4. Anropstype 1. Nummer:

*** 2 1 * 0 #** -Beispiel: Beantwortet mit Code P100.

5. Anropstype 2. Nummer:

*** 2 2 * 1 #** - Beispiel: Als Anruf beantwortet..

6. Verzögerung Alarmtaster:

*** 8 7 * 0 3 #** - Beispiel: 3 Sekunden lang als aktiviert angezeigt.

7. Konfiguration beenden:

*** 0 0 * #**

Liste über die am häufigsten verwendeten Parameter

Eine vollständige Liste finden Sie in der Montageanleitung



KONFIGURATIONS DATEN	CODE	DATEN	ANMERKUNGEN
Konfigurationsmodus starten		00	
Passwort eingeben		* - - - - #	Standard = 0000
Programmiermodus verlassen		*00*#	

ALARM CODES	CODE	DATEN	ANMERKUNGEN
ID-Code P100	*01*	- - - - - #	P100 besteht immer aus 8 Ziffern
ID-Code CPC	*02*	- - - - - #	CPC 6-8 Ziffern
ID-Code Q23	*03*	- - - - - - - - #	Q23 besteht immer aus 12 Ziffern

TELEFONNUMMERN	CODE	DATEN	ANMERKUNGEN
1. Telefonnummer	*11*	- - - - - #	Telefonnummer des Alarmempfängers: 1-20 Ziffern. Jedes Sternchen entspricht einer Sekunde Verzögerung.
2. Telefonnummer	*12*	- - - - - #	
3. Telefonnummer	*13*	- - - - - #	
4. Telefonnummer	*14*	- - - - - #	

ANRUFTYP	CODE	DATEN	ANMERKUNGEN
Anruftyp 1. Nummer	*21*	- #	0 = P100
Anruftyp 2. Nummer	*22*	- #	1 = VOICE (Standard)
Anruftyp 3. Nummer	*23*	- #	2 = Q23
Anruftyp 4. Nummer	*24*	- #	3 = CPC
Anruftyp LMS-Nummer	*30*	- #	0 = P100 3 = CPC (Nur Batteriealarm) 5 = SMS

TESTALARM/ BATTERIEALARM	CODE	DATEN	ANMERKUNGEN
LMS-Telefonnummer	*16*	- - - - - #	LMS (Lift Monitoring System, Aufzugsüberwachungssystem).
Testalarm	*17*	- - - - - #	Telefonnummer des Testalarmempfängers oder SLCC.
Rückruftestalarm	*19*	- - - - - #	Der Anruf wird nach Beendigung der Konfiguration getätigt.
Tage zwischen den Tests	*27*	- - #	Anzahl der Tage zwischen den Testalarmen, 00-99 Tage. Immer zwei Ziffern.
Testalarmprotokoll	*31*	- #	0 = P100 3 = CPC 4 = Tel.nr. als Identifizierung verwendet.

ALARM TYP	CODE	DATEN	ANMERKUNGEN
Alarmtyp 1. Nummer	*41*	--#	Nur wenn CPC als Alarmprotokoll verwendet wird Standardmäßig 10 oder 27, fragen Sie Ihre Alarmzentrale!
Alarmtyp 2. Nummer	*42*	--#	
Alarmtyp 3. Nummer	*43*	--#	
Alarmtyp 4. Nummer	*44*	--#	
Alarmtyp LMS	*45*	--#	Standardmäßig 17
Alarmtyp Testalarm	*46*	--#	Standardmäßig 26
WEITERE CODES	CODE	DATEN	ANMERKUNGEN
Alarm Wiederholung	*39*	#	Alarm Wiederholung: Batterieversagen, Mikro/Lautsprecher Ausfall, Störung Alarmtaster. Diese Aktion wiederholt sich alle 24 Stunden, bis das Problem behoben ist. 0 = Aus (Standard) 1 = Ein
Zusätzliche Eingabefunktion	*73*	--#	Die erste Ziffer gibt den Eingang an, Eingang 1 oder Eingang 2. Die zweite Nummer wählt die Funktion: 0 = Keine 1 = Filter 2 = LMS/SMS 3 = Zurückstellen/wartung 4 = Feuermodus 5 = Alarmtaster (Standard = Eingang 1) 6 = Anrufverzögerung
Zusätzlicher Eingangstyp	*74*	--#	Die erste Ziffer gibt den Eingang an, Eingang 1 oder Eingang 2. Die zweite Ziffer stellt NO (0) oder NC (1) ein.
Gerätenummer	*82*	-#	Die Nummer [0] des Gerätes wird als Vorgabe eingestellt, wodurch das Gerät unverzüglich anspricht.
Verzögerungsdauer Alarmtasters	*87*	--#	00 - 25 Sekunden. Standardwert = 05 Achtung Grenzwert kann National variieren!
Ausgänge (Relais)	*88*	--#	Die erste Nummer wählt den Relais Ausgang, d.h. Relais 1 oder Relais 2. Die zweite Nummer wählt die Funktion. Für SW 4.00 oder später werden die folgenden Parameter verwendet: 0 = Alarm Status Ausgänge (Standard Relais 1) 1 = Batterie Ausfall (Standard Relais 2) 2 = Piktogramm (Relais 1 - Gelb, Relais 2 - Grün) 3 = Aktivieren mit DTMF 8/9 (Relais 1 - DTMF 8, Relais 2 - DTMF 9) 4 = Manueller Reset 5 = Versagen des Notrufes 6 = System Fehler 7 = Notruf Hupe

Bus-Einheit - Alarmeingang	*89*	-- #	Den Alarmeingangstyp für die Bus-Einheit einstellen (NO (schließender Kontakt)/NC (öffnender Kontakt)). Die erste Zahl stellt die Bus-Einheit ein (1-6). Die zweite Zahl stellt NO (0) oder NC (1) ein.
Bus-Einheit	*90*	-- #	Vor-Ort-Konfiguration der Bus-Einheit Alarmhupe. Die erste Zahl stellt die Bus-Einheit ein (1-6). Die zweite Zahl stellt ON (1) (Ein) oder Off (0) (Aus) ein.
Passwort ändern	*91*	---- #	Passwort ändern (Standard=0000).
Alarmereignis simulieren	*94*	- #	Löst nach Beendigung der Konfiguration ein Alarmereignis aus. 1 = Notrufalarm 2 = Testalarm 3 = Batteriefehler 4 = Mikrofon-/Lautsprecherfehler 5 = Meldung bei Sprachanruf 6 = Wartung 7 = Stromfehler Hauptstation 8 = Alarm Taster klemmt
GSM / PSTN - RX Lautstärke	*96*	- #	Erhöht die empfangene GSM-Lautstärke. Wird nur verwendet, wenn die Lautstärke der Alarmzentrale zu gering ist. 0 = 0% (Standard) 1 = +25% 2 = +50% 3 = +75% 4 = +100% Achtung! Es ist Software ab V4.40 erforderlich. Für Festnetzanschlüsse ist Hardware ab V1.41 erforderlich.
Hintergrund-Kompensation	*97*	- #	0 = Aus (Standard) 1 = Ein
Auf Standardeinstellungen zurücksetzen	*99*	- #	1 = Werkseinstellungen 2 = Standard P100 (die folgenden Code-Einstellungen werden vorgenommen): *21*0#, *22*0#, *27*03#, *80*1#, *84*1#, *88*1# 3 = Standard CPC (die folgenden Code-Einstellungen werden vorgenommen): *21*3#, *22*3#, *27*03#, *80*1#, *84*1#, *88*1# 4 = Standard VOICE (die folgenden Code-Einstellungen werden vorgenommen): *21*1#, *22*1#, *27*03#, *80*1#, *84*1#, *88*1#

ENGLISH

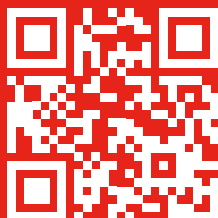

link.sl/s/6

For full installation and configuration instructions,
please download the installation guide.

General information

General information

This unit was built with state-of-the-art technology and to generally recognised safety related technical standards currently applicable. These installation instructions are to be followed by all people working with the unit, in both installation and maintenance.

It is extremely important that these installation instructions are made available at all times to the relevant technicians, engineers or servicing and maintenance personnel. The basis prerequisite for safe handling and trouble free operation of this system is a sound knowledge of the basic and special safety regulations concerning conveyor technology, and elevators in particular.

The unit may only be used for its intended purpose. Note in particular that, no unauthorised changes or additions may be made inside the unit or individual components.

Exclusion of liability

The manufacturer is not liable with respect to the buyer of this product or to third parties for damage, loss, costs or work incurred as a result of accidents, misuse of the product, incorrect installation or illegal changes, repairs or additions. Claims under warranty are likewise excluded in such cases. The technical data is the latest available. The manufacturer accepts no liability arising from printing errors, mistakes or changes.

Declaration of conformity

Download the "declaration of conformity" at our website: www.safeline-group.com

Safety precautions!

Only trained professionals, who are authorised to work on the equipment, should install and configure this product.

This quality product is dedicated for the lift industry. It has been designed and manufactured to be used for its specified purpose only. If it is to be used for any other purpose, SafeLine must be contacted in advance.

It should not be modified or altered in any way, and should only be installed and configured strictly following the procedures described in this manual.

All applicable health and safety requirements and equipment standards should be considered and strictly adhered to when installing and configuring this product.

After installation and configuration this product and the operation of the equipment should be fully tested to ensure correct operation before the equipment is returned to normal use.

Electrical and electronic products may contain materials, parts and units that can be dangerous for the environment and human health. Please inform yourself about the local rules and disposal collection system for electrical and electronic products. The correct disposal of your old product will help to prevent negative consequences for the environment and human health.

Technical data

Main unit

Power	Supply voltage: 230 VAC, 50 Hz, min: 6,4 W, max: 9,4 W
Battery	Battery voltage: 12 VDC lead battery Capacity: 1,2 Ah Charge: 13,65 VDC, max. 200 mA
Emergency light	Emergency light output: 12 VDC max 500 mA
Emergency signal	Acoustic emergency signal output: 12 VDC max 200 mA
Inputs	10-30 VDC, 5 mA, optically isolated
Antenna connector	SMA (female)
Size (H x W x D)	SL6+: 160 x 241 x 47 mm, SL6+ Mini: 113 x 244 x 52 mm
Weight	1.7 kg
Relay outputs	Max 1 A/30 VDC. volt free relay outputs.
IP code	IP20
Audio files	Format WAVE-8 or 16kHz, 16 bit mono, max 16 sec/file
Bluetooth	Bluetooth 4.0, BLE 2,4 GHz, (2402 - 2480 MHz), Max 2dBm
Operating temperature	+5 C° – +40 C°
Air humidity	30% – 90% RH
Interface Boards	*GSM-R/EGSM900/GSM1800 - RF output power: Class 4 [2 W] for GSM-R/EGSM-R/EGSM900, Class 1 [1 W] for GSM1800 *IF-BOARD-4G - Micro SIM, 15 x 12 x 0,76 mm - Supports 2G, 3G and 4G (800/900/1800/2100/2600 MHz) - Requires SW 4.70 or later

This product is intended for use in EMEA countries.

Voice station

Power	Supply voltage: 12 VDC, current drain nominal 15 mA
Inputs	10-30 VDC, 5 mA, optically isolated
Pictogram outputs	Max 100 mA, 24 VDC, transistor outputs, open collector
IP code	COP: IP00 COP2, Surface- or flush mounted units: IP40 To reach safety level IP4X, suitable additional protection have to be installed onsite.
Max cable length	0,22 mm ² cable: 100 m 0,75 mm ² cable: 250 m

Overview SL6+ main unit (Fig 1)



1. **Connector RJ12 for optional telephone handset**
For configuration and intercom communication. Can also be used for external calls. Any standard analogue tone dial telephone can be used.
2. **Resets button**
 - Reset all alarms.
 - Terminates a phone call in progress.
 - Triggers self test.
 - Activates display of GSM signal strength.
 - Triggers battery test.
3. **LED indicators**
 - a. Mains power
 - b. Active alarm/battery status
 - c. PSTN/GSM Net, call status
4. **USB Mini B PC connection**
For firmware update and configuration.
5. **RS232 PC connection**
For configuration.
6. **Screw terminal for optional telephone handset**
For configuration and intercom communication. Can also be used for external calls. Any standard analogue tone dial telephone can be used.
7. **Connector for external system speaker**
8. **GND**
9. **Terminals**
10. **12 V Battery, 1,2 Ah**
11. **Slot for GSM interface board**

Activating the SIM card

The SL6+ can only recognize the PIN code if the code is set to "1234", "0000", "1111" or if it is deactivated. If set to anything else, the SL6+ can not use the SIM card.



Setting the PIN code

1. Insert the SIM card in an ordinary cell phone. In the phone's security settings, change the PIN to "1234". If not possible, set the PIN code to "0000" or, if available, set the "PIN code request" option to "OFF".
2. Verify the PIN code by switching your phone off and on again.
3. Make a call from your phone to verify that the SIM card is active
4. Make a call to the SL6+ after insertion to ensure there is a proper connection.

If the PIN code is set to "1234", "0000" or deactivated, the SIM card can be used on any of SafeLine's GSM products.

"1111" PIN code

If the PIN is set to "1111", the code will be randomly generated by the SafeLine GSM unit and memorized. This is a safety measure, making sure the SIM card will only work with the selected SafeLine GSM unit. To change the PIN again, use the PUK code provided to you by your mobile services provider for setting up a new PIN.

Mounting

If GSM interface is installed it has priority. If no active SIM card is used, GSM interface should be disabled.



Install the main unit in the machine room. Mount the SL6 main unit to a stable surface (eg. wall, controller cabinet), using appropriate screws. No termination resistance is needed at the ends of the bus. To avoid GSM interference: Place the main unit, the stations and the GSM antenna at least 1,5 meters apart (Fig. 2). The antenna must be placed on a metallic (earthed) surface of at least 150x150 mm and be placed standing (vertical).

LED indication front panel

Fig. 3 - LED 1 indicates the power supply status

Continuous green	Mains power supply OK.
Flashing red (400/400 ms)	Battery operated, with power to the emergency light.
Continuous red	Battery operated, no power to the emergency light.

Fig. 3 - LED 2 indicates active alarm and battery condition

Light off	No active alarm/battery OK.
Rapidly flashing yellow (200/200 ms)	Active alarm not reset.
Flashing red (400/400 ms)	Battery check in progress.
Continuous red	Battery test failure/no battery connected.

Fig. 3 - LED 3 indicates the phone line's status

Flashing green (100/100 ms)	Fire mode activated.
Flashing green (400/400 ms)	Call connection in progress.
Slowly flashing green (200/4600 ms)	Telephone line connected. / GSM network OK.
Continuous green	Call connected.
Flashing yellow (100/100 ms)	Incoming call.
Flashing red (400/400 ms)	No telephone line connected. / Searching for GSM network.
Continuous red	No SIM card (when using GSM).

Fig. 3 - Reset button

Press for 3 sec	Show GSM signal strength (Fig. 4).
Press 3 times	Start a self test (battery + bus initialization).
Press once	Resets an active alarm. Aborts calls in progress.
Press 5 sec - release	SL6+ turns off. NOTE: refers to battery powered only



Configuration example

If at any time you need to start over, use the factory reset command *99*1#.

Please refer to the full configuration setup in the "Parameter list" as these are merely examples.



Storing of two different telephone numbers, one to be answered by P100 code and the other one with voice.

- Start configuration:
0 0
- 1st phone number:
*** 1 1 * 1 2 3 4 5 6 7 8 #**
- 2nd phone number:
*** 1 2 * 2 3 4 5 6 7 8 9 #**
- Call type 1st number:
*** 2 1 * 0 #** - Example: Answered with P100 code.
- Call type 2st number:
*** 2 2 * 1 #** - Example: Answered as voice call.
- Alarm button delay:
*** 8 7 * 0 3 #** - Example: 3 seconds delay.
- End configuration:
*** 0 0 * #**

Most used parameter list

- for full list see installation manual



ENGLISH

CONFIGURATION DATA	CODE	DATA	COMMENTS
Enter configuration mode		00	
Enter password		* ---- #	Default = 0000
Exit configuration mode		*00*#	

ALARM CODES	CODE	DATA	COMMENTS
P100 ID code	*01*	----- #	P100 is always 8 digits
CPC ID code	*02*	----- #	CPC 6-8 digits
Q23 ID code	*03*	----- -- #	Q23 is always 12 digits

TELEPHONE NUMBERS	CODE	DATA	COMMENTS
1st Phone number	*11*	----- #	Phone number to alarm receiver: 1-20 digits. Each asterisk (*) is equal to one second delay.
2nd Phone number	*12*	----- #	
3rd Phone number	*13*	----- #	
4th Phone number	*14*	----- #	

CALL TYPE	CODE	DATA	COMMENTS
Call type 1st number	*21*	- #	0 = P100
Call type 2nd number	*22*	- #	1 = VOICE (default)
Call type 3rd number	*23*	- #	2 = Q23
Call type 4th number	*24*	- #	3 = CPC
Call type LMS number	*30*	- #	0 = P100 3 = CPC (Only battery alarm) 5 = SMS

TEST ALARM & BATTERY ALARM	CODE	DATA	COMMENTS
LMS phone number	*16*	----- #	LMS (Lift Monitoring System) phone number.
Test alarm	*17*	----- #	Phone number to send test alarm.
Call back test alarm	*19*	----- #	Triggers a test alarm event to a user selected phone number.
Days between tests	*27*	-- #	Number of days between test alarms, 00-99 days. Always two digits.
Test alarm protocol	*31*	- #	0 = P100 3 = CPC 4 = Caller ID

ALARM TYPE	CODE	DATA	COMMENTS
Alarm type 1st number	*41*	-- #	Only when using CPC as alarm protocol Normally 10 or 27, check with your alarm company!
Alarm type 2nd number	*42*	-- #	
Alarm type 3rd number	*43*	-- #	
Alarm type 4th number	*44*	-- #	
Alarm type LMS	*45*	-- #	
Alarm type Test alarm	*46*	-- #	
OTHER CODES	CODE	DATA	COMMENTS
Repeated alarm	*39*	-#	Repeated alarms: Battery failure, Mic/ Speaker failure, Stuck button. Alarm action repeats every 24h until the problem is resolved. 0 = Off (default) 1 = On
External inputs - Function	*73*	-- #	The first number selects the input, i.e. Input 1 or Input 2. The second number selects the function. 0 = None 1 = Filter 2 = LMS/SMS 3 = Clear/Maintenance 4 = Fire Mode 5 = Alarm Button (default = input 1) 6 = Call Delay
External inputs - Input N/O or N/C	*74*	-- #	The first number selects the input, i.e. Input 1 or Input 2. The second number selects N/O (0) or N/C (1). Default = N/O
Unit number	*82*	- #	Unit number [0] is set by default, and means that the unit will respond immediately.
Alarm button delay time	*87*	-- #	00-25 seconds. Default = 05
Outputs (Relay)	*88*	-- #	The first number selects the relay output, i.e. Relay 1 or Relay 2. The second number selects the function. For SW 4.00 or later, the following parameters are used: 0 = Alarm status outputs (default relay 1) 1 = Battery failure (default relay 2) 2 = Pictogram (Relay 1: yellow, relay 2: green) 3 = Activate with DTMF 8/9 (relay 1 - DTMF 8, relay 2 - DTMF 9) 4 = Manual reset 5 = Emergency call failure 6 = System failure 7 = Emergency bell

Bus unit	*89* - - #	Selected alarm input type for the bus unit (N/O or N/C). First number selects the bus unit (1-6). Second unit selects N/O (0) or N/C (1).
Voice station - Integrated emergency bell	*90* - - #	Local configuration of emergency bell voice station. First number selects voice station (1-6). Second number selects Off (0 = default) or On (1).
Pwd for remote configuration	*91* - - - #	Change password (default=0000).
Simulate an alarm event	*94* - #	Triggers an alarm event after configuration is terminated. 1 = Emergency call 2 = Test alarm 3 = Battery failure 4 = Microphone/speaker failure 5 = Receipt on voice call 6 = Maintenance 7 = Main unit power failure 8 = Stuck button alarm
GSM/PSTN - RX audio level	*96* - #	Increases the received audio level. Is used only if the audio level from the alarm central is too low. 0 = 0% (default) 1 = +25% 2 = +50% 3 = +75% 4 = +100% Note. SW 4.4 0 or later is required. For PSTN, HW 1.41 or later is required.
Background level compensation	*97* - #	0 = Off (default) 1 = On
Reset to default settings	*99* - #	1 = Factory standard 2 = Default P100 (The following codes will be set): *21*0#, *22*0#, *27*03#, *80*1#, *84*1#, *88*1# 3 = Default CPC (The following codes will be set): *21*3#, *22*3#, *27*03#, *80*1#, *84*1#, *88*1# 4 = Default VOICE (The following codes will be set): *21*1#, *22*1#, *27*03#, *80*1#, *84*1#, *88*1#

ESPAÑOL

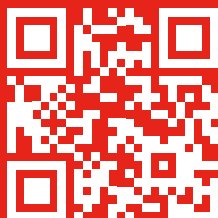

link.sl/sl6

Para obtener instrucciones completas de instalación y configuración, descargue la guía de instalación.

Información general

Esta unidad ha sido fabricada con tecnología de vanguardia y con arreglo a estándares técnicos en materia de seguridad generalmente reconocidos y actualmente vigentes. Estas instrucciones de montaje son de obligado cumplimiento para todas las personas que realizan trabajos de montaje y mantenimiento en la unidad.

Es muy importante que estas instrucciones de instalación estén disponibles en todo momento para los técnicos, ingenieros y personal de reparación y mantenimiento que lo necesiten. El requisito previo básico para una manipulación segura y un funcionamiento sin problemas de este sistema, es conocer profundamente los reglamentos de seguridad básicos y específicos en materia de tecnología de transporte, y de ascensores en particular. La unidad solo puede utilizarse para su fin previsto. Debe tenerse especialmente en cuenta que está terminantemente prohibido llevar a cabo modificaciones o adiciones no autorizadas en la unidad o en componentes individuales de la misma.

Exención de responsabilidad

El fabricante declina toda responsabilidad ante el comprador de este producto y ante terceros por daños, pérdidas, costes o trabajos derivados de accidentes, uso indebido del producto, instalación incorrecta o modificaciones, reparaciones o adiciones ilegales. Asimismo, quedan excluidas las reclamaciones de garantía en tales casos. La información técnica proporcionada es la más reciente disponible. El fabricante declina toda responsabilidad derivada de errores de impresión, inexactitudes o modificaciones.

Declaración de conformidad

Descargue la "declaración de conformidad" desde nuestra página web:
www.safeline-group.com

¡Precauciones de Seguridad!

-Este producto solo puede ser instalado y configurado por profesionales que cuenten con la debida formación y que estén autorizados a trabajar sobre el equipo.

-Este producto de calidad está destinado a la industria de ascensores. Ha sido diseñado y fabricado para utilizarse solo para su fin previsto. Si va a utilizarse con otros fines, se deberá contactar previamente con SafeLine.

-No se debe modificar ni alterar en modo alguno, y debe instalarse y configurarse siguiendo estrictamente los procedimientos que se describen en este manual.

-Para la instalación y configuración de este producto se deben tener en cuenta y respetar estrictamente todos los requisitos de seguridad y salud, así como las normas relativas al equipo.

-Después de su instalación y configuración, se deben probar completamente este producto y el funcionamiento del equipo, con el fin de garantizar una correcta operación antes de devolver el equipo a su uso normal.

Los productos eléctricos y electrónicos pueden contener materiales, piezas y unidades que podrían resultar peligrosos para el medio ambiente y para la salud humana. Infórmese acerca de las normas locales y del sistema de recogida de residuos, de productos eléctricos y electrónicos. La correcta eliminación de su antiguo producto ayudará a evitar consecuencias negativas para el medio ambiente y la salud humana.



Características técnicas

Unidad principal

Alimentación	Tensión de red: 230 VCA, 50 Hz, mínimo: 6,4 W, máximo: 9,4 W
Batería	Tensión de la batería: Batería de plomo de 12 VCC Capacidad: 1,2 Ah. Carga: 13,65 VCC, máximo 200 mA
Luz de emergencia	Salida para la luz de emergencia: 12 VCC, máximo 500 mA
Señal de emergencia	Salida para la señal acústica de emergencia: 12 VCC, máx. 200mA
Entradas	10-30 VCC, 5 mA, aisladas ópticamente
Conector de antena	SMA (hembra)
Tamaño (Ancho x Largo x Alto)	SL6+: 160 x 241 x 47 mm, SL6+ Mini: 113 x 244 x 52 mm
Peso	1,7 kg
Salidas de relé	Máximo 1 A/30 VCC. Salidas de relé libres de potencial.
Código IP	IP20
Archivos de audio	Formato WAVE-8 o 16kHz, 16 bit mono, máximo 16 seg./archivo
Bluetooth	Bluetooth 4.0, BLE 2,4 GHz, (2402 - 2480 MHz), Máximo 2dBm
Temperatura de funcionamiento	+5 C° – +40 C°
Humedad del aire	30 % – 90 % de humedad relativa
Tarjetas de Interfaz	*GSM-R/EGSM900/GSM1800 - Potencia de salida RF: Clase 4 [2 W] para GSM-R/EGSM-R/EGSM900, Clase 1 [1 W] para GSM1800 *IF-BOARD-4G - Micro SIM, 15 x 12 x 0,76 mm - Soporta 2G, 3G y 4G (800/900/1800/2100/2600 MHz) - Requiere SW 4.70 o posterior

Este producto está destinado a su utilización en países de EMEA.

Estación de voz

Alimentación	Tensión de red: 12 VCC, gasto de corriente nominal 15 mA
Entradas	10-30 VCC, 5 mA, aisladas ópticamente
Salidas para pictogramas	Máximo 100 mA, 24 VCC, salidas de transistores, colector abierto
Código IP	COP: IP00 COP2, Unidades montadas en superficie o empotradas: IP40 Para alcanzar el nivel de seguridad IP4X, se debe instalar in-situ una protección adicional adecuada.
Longitud máxima del cable	cable de 0,22 mm ² : 100 m cable de 0,75 mm ² : 250 m

Descripción general de la unidad principal SL6+ (Fig 1)



- 1. Conector RJ12 para terminal telefónico opcional**
Para configuración e intercomunicación. También puede utilizarse para llamadas externas. Se puede utilizar cualquier teléfono analógico estándar de marcación por tonos.
- 2. Botón de reseteo**
 - Resetea todas las alarmas.
 - Finaliza una llamada telefónica en curso.
 - Activa el autotest.
 - Activa la visualización de la intensidad de la señal GSM.
 - Activa el test de batería.
- 3. Indicadores LED**
 - a. Alimentación de red
 - b. Alarma activa/estado de la batería
 - c. Estado de llamada por la red PSTN/GSM
- 4. Conexión de PC USB Mini B**
Para la actualización y configuración del firmware.
- 5. Conexión de PC RS232**
Para configuración.
- 6. Terminal atornillado para teléfono opcional**
Para configuración e intercomunicación. También puede utilizarse para llamadas externas. Se puede utilizar cualquier teléfono analógico estándar de marcación por tonos.
- 7. Conector para altavoz de sistema externo**
- 8. GND (conexión a tierra)**
- 9. Terminales**
- 10. Batería de 12 V, 1,2 Ah**
- 11. Ranura para tarjeta de interfaz con el GSM**

Activación de la tarjeta SIM

El SL6+ solo puede reconocer el código PIN si este está configurado como "1234", "0000", "1111" o si está desactivado. Si el ajuste es cualquier otro, el SL6+ no podrá usar la tarjeta SIM.



Configuración del código PIN

1. Inserte la tarjeta SIM en un teléfono móvil normal. En la configuración de seguridad del teléfono, cambie el código PIN a "1234". Si no es posible, ajuste el código PIN a "0000" o, si existe, pase la opción "Solicitar código PIN" a "OFF".
2. Verifique el código PIN apagando y encendiendo de nuevo su teléfono.
3. Realice una llamada desde su teléfono para verificar que la tarjeta SIM está activa.
4. Realice una llamada al SL6+ después de insertar la tarjeta para asegurarse de que existe una conexión adecuada.

Si el código PIN está configurado como "1234", "0000" o si está desactivado, la tarjeta SIM se podrá usar en cualquiera de los productos GSM de SafeLine.

Código PIN "1111

Si el PIN está configurado como "1111", la unidad GSM SafeLine generará aleatoriamente el código y lo memorizará. Esta es una medida de seguridad, para garantizar que la tarjeta SIM solo funcionará con la unidad GSM SafeLine seleccionada. Para cambiar de nuevo el PIN, use el código PUK suministrado por su proveedor de servicios móviles que permite configurar un nuevo PIN.

Montaje

Si se ha instalado la interfaz GSM, esta tiene prioridad. Si se usa una tarjeta SIM que no está activada, se debe deshabilitar la interfaz GSM.



Instale la unidad principal en el cuarto de máquinas. Monte la unidad principal SL6 en una superficie estable (por ejemplo, pared, armario de maniobra), utilizando los tornillos adecuados. No se necesita una resistencia de terminación en los extremos del bus. Para evitar interferencias en el GSM: coloque la unidad principal, las estaciones y la antena GSM con una separación de al menos 1,5 m. (Fig 2). La antena debe colocarse sobre una superficie metálica (conectada a tierra) de al menos 150x150 mm y en posición vertical.

Indicadores LED del panel frontal

Fig. 3 - El LED1 indica el estado de la alimentación de corriente

Verde fijo
Rojo parpadeando (400/400 ms)
Rojo fijo

Alimentación de la red OK.
Funcionamiento con batería, con alimentación a la luz de emergencia.
Battery operated, no power to the emergency light

Fig. 3 - El LED 2 indica una alarma activa y el estado de la batería

Luz apagada
Amarillo parpadeando (200/200 ms)
Rojo parpadeando (400/400 ms)
Rojo fijo

Ninguna alarma activa/batería OK.
Alarma activa no reseteada.
Comprobación de la batería en curso.
Fallo del test de batería/la batería no está conectada.

Fig. 3 - El LED 3 indica el estado de la línea telefónica

Verde parpadeando (100/100 ms)
Verde parpadeando (400/400 ms)
Verde parpadeando (200/4600 ms)
Verde fijo
Amarillo parpadeando (100/100 ms)
Rojo parpadeando (400/400 ms)
Rojo fijo

Modo incendio activado.
Conexión de llamada en curso.
Línea telefónica conectada. Red GSM OK.
Llamada conectada.
Llamada entrante.
PSTN: No hay ninguna línea telefónica conectada/GSM: Buscando red GSM.
Sin tarjeta SIM (cuando se usa GSM).

Fig. 3 - Botón de reseteo

Pulsar durante 3 seg.
Pulsar 3 veces
Pulsar una vez
Pulsar 5 seg. - soltar

Mostrar intensidad de la señal GSM (Fig. 4).
Iniciar un autotest (inicialización de batería + bus).
Resetea una alarma activa. Aborta llamadas en curso.
el SL6+ se apaga. Hace referencia al funcionamiento con batería solamente!



Ejemplos de configuración

Si en algún momento necesita empezar de nuevo, utilice el comando de reseteo de fábrica *99*1#.

Consulte en su totalidad el establecimiento de la configuración en la "Lista de parámetros", ya que estos son solo ejemplos.



Almacenamiento de dos números de teléfono diferentes, uno de ellos lo contesta el código P100 y el otro incorpora la función de voz.

1. Iniciar la configuración:

0 0

2. Primer número de teléfono:

*** 1 1 * 1 2 3 4 5 6 7 8 #**

3. Segundo número de teléfono:

*** 1 2 * 2 3 4 5 6 7 8 9 #**

4. Tipo de llamada del primer número:

*** 2 1 * 0 #** - Ejemplo: Contestada con el código P100

5. Tipo de llamada del segundo número:

*** 2 2 * 1 #** - Ejemplo: Contestada como llamada de voz.

6. Retardo del botón de alarma:

*** 8 7 * 0 3 #** - Ejemplo: Retardo de 3 segundos.

7. Finalizar configuración:

*** 0 0 * #**

Lista de parámetros más utilizados

- para la lista completa ver el manual de instalación



Datos de configuración	Cód.	Datos	Comentarios
Entrar en modo configuración		00	
Introducir contraseña		* - - - - #	Valor por defecto = 0000
Salir del modo configuración		*00*#	
Códigos de alarma	Cód.	Datos	Comentarios
Código ID P100	*01*	- - - - - #	P100 tiene siempre 8 dígitos
Código ID CPC	*02*	- - - - - #	CPC 6-8 dígitos
Código ID Q23	*03*	- - - - - - - #	Q23 tiene siempre 12 dígitos
Números de teléfono	Cód.	Datos	Comentarios
Primer número de teléfono	*11*	- - - - - - - #	Número de teléfono para receptor de alarmas: 1-20 dígitos.
Segundo número de teléfono	*12*	- - - - - - - #	Cada asterisco (*) equivale a un retardo de un segundo.
Tercer número de teléfono	*13*	- - - - - - - #	
Cuarto número de teléfono	*14*	- - - - - - - #	
Tipo de llamada	Cód.	Datos	Comentarios
Tipo de llamada del primer n°.	*21*	- #	0 = P100
Tipo de llamada del segundo n°.	*22*	- #	1 = VOZ (por defecto)
Tipo de llamada del tercer n°.	*23*	- #	2 = Q23
Tipo de llamada del cuarto n°.	*24*	- #	3 = CPC
Tipo de llamada del n° del LMS	*30*	- #	0 = P100
			3 = CPC (solo la alarma de batería)
			5 = SMS
Alarma de prueba y alarma de batería	Cód.	Datos	Comentarios
Número de teléfono del LMS	*16*	- - - - - - - #	Número de teléfono del LMS para el receptor de alarmas o SLCC.
Alarma de prueba	*17*	- - - - - - - #	Número de teléfono para enviar una alarma de prueba al receptor de alarmas o SLCC.
Devolución de llamada de alarma de prueba	*19*	- - - - - - - #	Activa un evento de alarma de prueba a un número de teléfono seleccionado por el usuario.
Días entre pruebas	*27*	- - #	Número de días entre alarmas de prueba, 00-99 días. Siempre dos dígitos.
Protocolo de alarma de prueba	*31*	- #	0 = P100
			3 = CPC
			4 = ID del llamante

Tipo de alarma	Cód. Datos	Comentarios	
Tipo de alarma del primer n°.	*41* - - #	Solo si se usa CPC como protocolo de alarma. Normalmente 10 ó 27, ¡consulte a su proveedor de la alarma!	
Tipo de alarma del segundo n°.	*42* - - #		
Tipo de alarma del tercer n°.	*43* - - #		
Tipo de alarma del cuarto n°.	*44* - - #		
Tipo de alarma del n° del LMS	*45* - - #		Normalmente 17
Tipo de alarma de la alarma de prueba	*46* - - #		Normalmente 26
Otros códigos	Cód. Datos	Comentarios	
Alarma repetida	*39* -#	Alarmas repetidas: Fallo de la batería, fallo del micrófono/altavoz, botón atascado. La alarma se repite cada 24 horas, hasta que se resuelve el problema. 0 = desactivada (por defecto) 1 = activada	
Entradas externas - Función	*73* - - #	El primer número selecciona la entrada, por ejemplo, Entrada 1 o Entrada 2. El segundo número selecciona la función. 0 = Ninguna 1 = Filtro 2 = LMS 3 = Borrado/Mantenimiento 4 = Modo incendio 5 = Botón de alarma (por defecto=entrada1) 6 = Retardo de llamada	
Entradas externas - Entrada N/O o N/C	*74* - - #	El primer número selecciona la entrada, por ejemplo, Entrada 1 o Entrada 2. El segundo número selecciona N/O (0) o N/C (1). Por defecto = N/O	
Número de unidad	*82* - #	El número de unidad [0] está ajustado por defecto, y significa que la unidad responderá inmediatamente.	
Alarm button delay time	*87* - - #	00-25 seconds. Default = 05	
Salidas (Relé)	*88* - - #	El primer número selecciona la salida de relé, por ejemplo, Relé 1 o Relé 2. El segundo número selecciona la función. Para SW 4.00 o posterior, se usan los siguientes parámetros: 0 = Salidas de estado de la alarma (por defecto, relé 1) 1 = Fallo de la batería (por defecto, relé 2) 2 = Pictograma (relé 1: amarillo, relé 2: verde) 3 = Activado con DTMF 8/9 (relé 1 - DTMF 8, relé 2 - DTMF 9) 4 = Reseteo manual 5 = Fallo de llamada de emergencia 6 = Fallo del sistema 7 = Timbre de emergencia	

Unidad de bus	*89* - - #	Tipo de entrada de alarma seleccionado para la unidad de bus (N/O o N/C). El primer número selecciona la unidad de bus (1-6). La segunda unidad selecciona N/O (0) o N/C (1).
Estación de voz - Timbre de emergencia integrado	*90* - - #	Configuración local del timbre de emergencia de la estación de voz. El primer número selecciona la estación de voz (1-6). El segundo número selecciona apagado (0 = valor por defecto) o encendido (1)
Contraseña para configuración remota	*91* - - - #	Cambiar contraseña (por defecto = 0000).
Simular un evento de alarma	*94* - #	Activa un evento de alarma una vez finalizada la configuración. 1 = Llamada de emergencia 2 = Alarma de prueba 3 = Fallo de batería 4 = Fallo de micrófono/altavoz 5 = Acuse de recibo de llamada de voz entrante 6 = Mantenimiento 7 = Fallo de alimentación de la unidad principal 8 = Botón de alarma atascado
GSM/PSTN - Nivel de audio de RX	*96* - #	Aumenta el nivel de audio recibido. Se utiliza solo si el nivel de audio de la central de alarmas es demasiado bajo. 0 = 0% (por defecto) 1 = +25 % 2 = +50 % 3 = +75 % 4 = +100 % Nota. Necesario SW 4.4.0 ó posterior. Para PSTN, se requiere HW 1.41 o posterior
Compensación del nivel de fondo	*97* - #	0 = desactivada (por defecto) 1 = activada
Resetear a los ajustes por defecto	*99* - #	1 = Ajuste de fábrica 2 = P100 por defecto (se ajustarán los siguientes códigos): *21*0#, *22*0#, *27*03#, *80*1#, *84*1#, *88*1# 3 = CPC por defecto (se ajustarán los siguientes códigos): *21*3#, *22*3#, *27*03#, *80*1#, *84*1#, *88*1# 4 = VOZ por defecto (se ajustarán los siguientes códigos): *21*1#, *22*1#, *27*03#, *80*1# *84*1#, *88*1#

FRANÇAIS

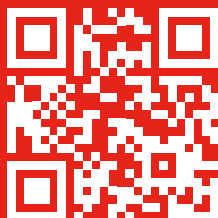

link.sl/sl6

Pour connaître toutes les instructions d'installation et de configuration, veuillez télécharger notre guide d'installation.

Description générale

Description générale

Cette unité, qui bénéficie d'une technologie de pointe, satisfait aux normes techniques de sécurité généralement reconnues et actuellement en vigueur. Les présentes instructions d'installations doivent être respectées par toutes les personnes travaillant sur cette unité, aussi bien lors de l'installation que lors de la maintenance.

Il est extrêmement important que ces instructions d'installation soient accessibles à tout moment pour les techniciens et ingénieurs concernés ou pour le personnel d'entretien et de maintenance. La sécurité de la manutention et un fonctionnement fiable de ce système requièrent une bonne connaissance des règles de sécurité de base et spécifiques concernant la technique des convoyeurs en général, et des ascenseurs en particulier.

L'unité ne peut être utilisée que pour l'objectif prévu. Notez en particulier qu'aucune modification ou ajout non autorisé ne peut être apporté à l'intérieur de l'unité ou à ses composants.

Exclusion de responsabilité

Le constructeur n'est pas responsable envers l'acheteur ni envers un tiers, pour les dommages, pertes, coûts ou travail faisant suite à des accidents, une mauvaise utilisation du produit, une installation non conforme ou des modifications, réparations ou ajouts illégaux. Les recours au titre de la garantie sont également exclus dans ces cas. Les données techniques de ce manuel sont les plus récentes au moment de l'impression. Le constructeur exclut toute responsabilité liée à des erreurs d'impression, confusions ou modifications.

Déclaration de conformité

Téléchargez « la déclaration de conformité » sur notre site web : www.safeline-group.com

Précautions de sécurité

Seuls des professionnels formés, habilités à travailler sur l'équipement, peuvent installer et configurer ce produit.

Ce produit de qualité est destiné au secteur des ascenseurs. Il a été conçu et construit pour une application spécifique. Pour toute autre utilisation, veuillez contacter préalablement Safeline.

Il ne doit en aucune manière être modifié ou transformé, et il doit être installé et configuré en se conformant strictement aux procédures décrites dans le manuel.

Toutes les prescriptions de santé et de sécurité ainsi que les normes pertinentes, doivent être scrupuleusement respectées lors de l'installation et de la configuration de ce produit.

Une fois l'installation et la configuration terminées, le produit et le fonctionnement de l'équipement doivent être soumis à des tests complets afin de vérifier leur bon fonctionnement, avant de remettre l'équipement en service.

Les produits électriques et électroniques peuvent contenir des matières, pièces et unités présentant un danger environnemental et sanitaire. Veuillez vous informer sur les règles locales et le système de collecte des produits électriques et électroniques usagés. L'élimination correcte de vos produits contribuera à éviter les conséquences néfastes pour l'environnement et la santé humaine.

Données techniques

Unité principale

Alimentation	Tension électrique : 230 V CA, 50 Hz, min: 6,4 W, max : 9,4 W
Batterie	Tension de la batterie : batterie plomb/acide 12 V CC Capacité : 1.2 Ah. Charge : 13,65 VCC, max. 200 mA
Éclairage de secours	Sortie éclairage de secours : 12 VCC max 500 mA
Signal d'urgence	Sortie de l'avertisseur sonore d'urgence 12 VCC max 200 mA
Entrées	10 à 30 V CC, 5 mA isolation optique
Connecteur d'antenne	SMA (femelle)
Taille (P x L x H)	SL6+ : 160 x 241 x 47 mm, SL6+ Mini: 113 x 244 x 52 mm
Poids	1,7 kg
Sorties relais	Max 1 A/30 V CC. sorties relais sans tension.
Code IP	IP20
Fichiers audio	Format WAVE-8 ou 16kHz, 16 bit mono, max 16 s/fichier
Bluetooth	Bluetooth 4.0, BLE 2,4 GHz, (2402 - 2480 MHz), Max 2 dBm
Température de fonctionnement	+5 °C° – +40 °C
Humidité de l'air	30 % – 90 % HR
Cartes d'interface	* GSM-R/EGSM900/GSM1800 - Puissance sortie RF : Classe 4 [2 W] pour GSM-R/EGSM-R/ EGSM900, Classe 1 [1 W] pour GSM1800 *IF-BOARD-4G - Micro SIM, 15 x 12 x 0,76 mm - Compatible 2G, 3G et 4G (800/900/1800/2100/2600 MHz) - Requiert SW 4.70 ou version ultérieure Ce produit est destiné à être utilisé dans les pays de l'EMEA.

Unité de bus

Alimentation	Tension électrique 12 V CC, consommation électrique nominale 15 mA
Entrées	10 à 30 V CC, 5 mA isolation optique
Sorties pictogrammes	Max 100 mA, 24 V CC, sorties transistor, collecteur ouvert
Code IP	Tableau de commande : IP00 COP2, Unités montés en surface ou encastrés : IP40. Afin d'atteindre le niveau de sécurité IP4X, une protection supplémen- Taire appropriée doit être installée sur site.
Longueur max câble	Câble de 0,22 mm ² : 100 m. Câble de 0,75 mm ² : 250 m

Vue d'ensemble de l'unité principale SL6+ (Fig 1)



1. **Connecteur RJ12 pour téléphone en option** Pour la configuration et les communications par interphone. Peut également être utilisé pour les appels extérieurs. Il est possible d'utiliser n'importe quel téléphone analogique standard.
2. **Bouton de réinitialisation**
 - Réinitialise toutes les alarmes
 - Met fin à un appel téléphonique en cours.
 - Déclenche le test automatique
 - Active l'affichage de la force du signal GSM
 - Déclenche le test de la batterie.
3. **Voyants**
 - a. Secteur
 - b. Alarme active / statut des batteries
 - c. RTPC / réseau GSM, statut de l'appel
4. **USB Mini B Connexion PC**
Pour les mises à jour des microprogrammes et la configuration.
5. **RS232 PC connection**
Pour la configuration
6. **Connecteur à vis pour combiné en option**
Pour la configuration et les communications par interphone. Peut également être utilisé pour les appels extérieurs. Il est possible d'utiliser n'importe quel téléphone analogique standard.
7. **Connecteur pour haut-parleur du système externe**
8. **GFil de terre**
9. **Bornes**
10. **12 V Battery, 1,2 Ah**
11. **Emplacement de la carte d'interface GSM**

Activation de la carte sim

Le SL6 ne peut reconnaître le code PIN que si celui-ci est « 1234 », « 0000 », « 1111 » ou s'il est désactivé. Si la valeur est autre, le SL6+ ne peut pas utiliser la carte SIM.



Paramétrage du code PIN

1. Insérer la carte SIM dans un téléphone portable ordinaire. Dans les paramètres de sécurité du téléphone, remplacer le code PIN par « 1234 ». Si cela n'est pas possible, définir le code PIN sur « 0000 » ou, si la fonction est disponible, désactiver « Saisie du code PIN ».
2. Vérifier le code PIN en éteignant puis en rallumant le téléphone.
3. Passer un appel depuis un téléphone pour vérifier que la carte SIM est bien active.
4. Appeler le SL6+ après l'insertion afin de vérifier que la connexion est bien établie.

Si le code PIN est « 1234 », « 0000 » ou s'il est désactivé, la carte SIM peut être utilisé avec n'importe quel produit GSM SafeLine.

Code PIN « 1111 »

Si le code PIN est « 1111 » le code sera généré aléatoirement par l'unité GSM SafeLine et mémorisé. Il s'agit d'une mesure de sécurité permettant de s'assurer que la carte SIM ne fonctionnera qu'avec l'unité GSM SafeLine sélectionnée. Pour modifier à nouveau le code PIN, utilisez le code PUK fourni par votre fournisseur de services mobiles afin de définir un nouveau code PIN.

Montage

Si l'interface GSM est installée, elle est prioritaire. En l'absence de carte SIM active, l'interface GSM doit être désactivée.



Installez l'unité principale dans le local technique. Installez le SL6 sur une surface stable (par ex. un mur, une armoire de commande) à l'aide des vis adéquates. Aucune résistance de terminaison n'est nécessaire aux extrémités du bus. Afin d'éviter les interférences GSM : Installer l'unité principale, les unités et l'antenne GSM à au moins 1,5 mètre de distance (Fig. 2). L'antenne doit être placée sur une surface métallique (mise à la terre) d'au moins 150x150 mm, et être installée verticalement.

Voyant LED SL6+ tableau avant

Fig. 3 - Le voyant 1 indique l'état de l'alimentation électrique

Vert fixe	Alimentation réseau OK.
Rouge clignotant (400/400 ms)	Fonctionnement sur batterie, avec alimentation de l'éclairage de secours.
Rouge fixe	Fonctionnement sur batterie, sans alimentation de l'éclairage de secours.

Fig. 3 - Le voyant 2 indique une alarme active et l'état de charge de la batterie

Éteint	Pas d'alarme active/Batterie OK.
Clignotement jaune rapide (200/200 ms)	Alarme active non réinitialisée.
Rouge clignotant (400/400 ms)	Contrôle de la batterie en cours.
Rouge fixe	Échec du test de la batterie/pas de batterie branchée.

Fig. 3 - Le voyant 3 indique l'état de la ligne téléphonique

Vert clignotant (100/100 ms)	Mode incendie activé.
Vert clignota (400/400 ms)	Connexion de l'appel en cours.
Vert à clignotement lent (200/4600 ms)	Ligne téléphonique connectée. / Réseau GSM OK
Vert fixe	Appel connecté.
Jaune clignotant (100/100 ms)	Appel entrant.
Rouge clignotant (400/400 ms)	Pas de ligne téléphonique connectée / Recherche du réseau GSM.
Rouge fixe	Absence de carte SIM (en mode GSM).

Fig. 3 - Bouton de réinitialisation

Maintenir enfoncé pendant 3 sec	Indique la puissance du signal GSM (Fig. 4).
Actionner 3 fois	Démarrage d'un test automatique (batterie + initialisation du bus).
Enfoncer une fois	Réinitialise une alarme active. Interruption d'un appel en cours.
Appuyez pendant 5 sec -Relâchez	SL6+ est désactivé. ATTENTION !
	Ne concerne que les batteries sous tension.



Exemples de configuration

Si vous souhaitez redémarrer à tout moment, utilisez la commande de réinitialisation d'usine *99*1#

Reportez-vous à la procédure de configuration générale dans la « Table des codes de configuration » car il s'agit ici d'exemples.



Enregistrement de deux numéros de téléphone différents, l'un avec réponse par le code P100 et l'autre avec réponse vocale.

- Début de la configuration :
0 0
- 1er numéro de téléphone :
*** 1 1 * 1 2 3 4 5 6 7 8 #**
- 2ème numéro de téléphone :
*** 1 2 * 2 3 4 5 6 7 8 9 #**
- Type d'appel 1er numéro :
*** 2 1 * 0 #** - Exemple : Réponse par appel vocal.
- Type d'appel 2ème numéro :
*** 2 2 * 1 #** - Exemple : Réponse par appel vocal
- Temporisation du bouton d'alarme :
*** 8 7 * 0 3 #** - Exemple : Affichage pendant 3 secondes.
- Fin de la configuration :
*** 0 0 * #**

Liste des paramètres les plus courants ; pour la liste complète, reportez-vous au manuel d'installation



DONNÉES CONFIGURATION	CODE	DONNÉES	OBSERVATIONS
Entrée dans le mode configuration		00	
Entrée du mot de passe		* ---- #	Default = 0000
Sortie du mode programmation		*00*#	
CODES D'ALARME	CODE	DONNÉES	OBSERVATIONS
P100 ID code	*01*	----- #	P100 est toujours sur 8 chiffres
CPC ID code	*02*	----- #	CPC 6-8 chiffres
Q23 ID code	*03*	----- --- #	Q23 est toujours sur 12 chiffres
NUMÉROS DE TÉLÉPHONE	CODE	DONNÉES	OBSERVATIONS
Type d'appel 1er numéro	*11*	----- #	Numéro de téléphone du récepteur d'alarme : 1-20 chiffres. Chaque astérisque vaut une seconde.
Type d'appel 2er numéro	*12*	----- #	
Type d'appel 3er numéro	*13*	----- #	
Type d'appel 4er numéro	*14*	----- #	
TYPE D'APPEL	CODE	DATA	OBSERVATIONS
Type d'appel 1er numéro	*21*	- #	0 = P100
Type d'appel 2er numéro	*22*	- #	1 = VOICE (default)
Type d'appel 3er numéro	*23*	- #	2 = Q23
Type d'appel 4er numéro	*24*	- #	3 = CPC
Type d'appel numéro LMS	*30*	- #	0 = P100 3 = CPC (alarme accumulateur uniquement) 5 = SMS
ALARME TEST ALARME BATTERIE	CODE	DONNÉES	OBSERVATIONS
Numéro de téléphone LMS	*16*	----- #	LMS (Lift Monitoring System) phone number .
Test d'alarme	*17*	----- #	Numéro de téléphone au récepteur du test d'alarme ou SLCC.
Rappel test d'alarme	*19*	----- #	L'appel est effectué une fois la configuration terminée.
Nombre de jours entre les tests	*27*	-- #	Nombre de jours entre les tests d'alarme : 00-99 days. Toujours deux chiffres
Protocole de test d'alarme	*31*	- #	0 = P100 3 = CPC 4 = Numéro de téléphone utilisé comme

CARACTÈRES ALARME	CODE	DONNÉES	OBSERVATIONS
Caractères alarme 1er numéro	*41*	-- #	Uniquement en cas d'utilisation d'un CPC comme protocole d'alarme. Normalement 10 ou 27, vérifiez auprès de la centrale d'alarme !
Caractères alarme 2ème numéro	*42*	-- #	
Caractères alarme 3ème numéro	*43*	-- #	
Caractères alarme 4ème numéro	*44*	-- #	
Caractères alarme LMS	*45*	-- #	
Caractères alarme, test d'alarme	*46*	-- #	
AUTRES CODES	CODE	DONNÉES	OBSERVATIONS
Sirène	*39*	-#	Alarmes répétées : Défaut batterie, Défaut micro/HP, bouton coincé. Alarme est répétée toutes les 24 heures, jusqu'à ce que le problème soit résolu. 0 = Désactivée (par défaut) 1 = Activée
External inputs - Fonction	*73*	-- #	Le premier chiffre sélectionne l'entrée : Entrée 1 ou Entrée 2. Le second digit indique la fonction. 0 = Aucun (default) 1 = Filtre 2 = Lms 3 = Annulation/maintenance 4 = Mode incendie 5 = Bouton alarme (default = entrée 1) 6 = Appel retardé
External inputs - Input N/O or N/C	*74*	-- #	Le premier chiffre sélectionne l'entrée : Entrée 1 ou Entrée 2. Le second chiffre sélectionne N/O (0) ou N/C (1). Default = N/O
Nombre d'unités	*82*	- #	Le numéro d'unité [0] est attribué par défaut, ce qui signifie que l'unité répond immédiatement.
Temporisation du bouton d'alarme	*87*	-- #	00-25 secondes. Défaut = 05
Sorties	*88*	-- #	Le premier digit indique le relais de sortie (Par exemple : Relais 1 ou Relais 2). Le second digit indique la fonction. Pour le logiciel 4.00 ou version ultérieure, les paramètres suivants sont utilisés : 0 = Statut des alarmes envoyées 1 = Panne de batterie 2 = Pictogramme (Relais 1 - Jaune, Relais 2 - Vert) 3 = Activé par DTMF 8/9 (Relais 1 - DTMF 8, Relais 2 - DTMF 9) 4 = Reset manuel 5 = Echec de l'appel d'urgence 6 = Défaillance du système 7 = Sirène d'urgence

Entrée alarme unité de bus	*89* - - #	Sélectionne le type d'entrée d'alarme pour l'unité de bus (NO/NC). Le premier numéro sélectionne l'unité de bus (1-6). La seconde unité sélectionne NO (0) ou NC (1).
Unité de bus - Sonnerie d'alarme intégrée	*90* - - #	Configuration locale de l'unité de bus de la sonnerie d'alarme. Le premier chiffre correspond à l'unité de bus (1-6). Le second chiffre représente l'état désactivé (0) ou activé (1).
Changer le mot de passe	*91* - - - #	Changer le mot de passe (par défaut = 0000)
Simuler un événement d'alarme	*94* - #	Déclenche un événement d'alarme une fois la configuration terminée. 1 = Appel d'urgence 2 = Test d'alarme 3 = Panne accumulateur 4 = Dysf. mic/haut-parleur 5 = Réception sur appel vocal 6 = Maintenance 7 = Panne de l'alimentation de l'unité principale 8 = Bouton d'alarme coincé
Niveau audio RX GSM / PSTN	*96* - #	Augmente le niveau audio GSM reçu. Utilisé uniquement si le niveau audio de la centrale d'alarme est trop faible. 0 = 0%, (par défaut) 1 = +25% 2 = +50% 3 = +75% 4 = +100% Note. SW 4.40 ou version ultérieure. Pour RTPC, HW 1.41 ou version ultérieure
Compensation du niveau de bruit de fond	*97* - #	0 = Désactivée (par défaut) 1 = Activée
Réinitialisation aux réglages par défaut	*99* - #	1 = Réglage usine par défaut 2 = P100 par défaut (réglage des codes suivants) : *21*0#, *22*0#, * 27*03#, *80*1#, *84*1#, *88*1# 3 = CPC par défaut (réglage des codes suivants) : *21*3#, *22*3#, *27*03#, *80*1#, *84*1#, *88*1# 4 = VOICE par défaut (réglage des codes suivants) : *21*1#, *22*1#, * 27*03#, *80*1#, *84*1#, *88*1#

NEDERLANDS

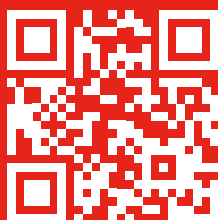

link.sl/sl6

Voor volledige montage- en configuratievoorschriften kunt u de installatiegids downloaden.

Algemene informatie

Algemene informatie

Deze unit is ontworpen volgens de meest geavanceerde technologie en de algemeen erkende veiligheidstechnische normen van nu. Bij installatie- en onderhoudswerkzaamheden dienen de aanwijzingen in de handleiding door iedereen die aan de unit werkt, nauwgezet te worden opgevolgd.

Het is buitengewoon belangrijk dat de betreffende technici, monteurs en het onderhoudspersoneel te allen tijde beschikken over deze instructies. Een eerste vereiste voor de veilige bediening en een probleemloze werking van dit systeem is een grondige kennis van de basisprincipes en de speciale veiligheidsvoorschriften voor transportsystemen en liften.

De unit mag alleen worden gebruikt voor het doel waarvoor het is ontworpen. Houd er vooral rekening mee dat onbevoegde veranderingen of toevoegingen aan het interne deel van de unit, of aan individuele onderdelen verboden zijn.

Uitsluiting van aansprakelijkheid

De fabrikant is ten aanzien van de koper van dit product of derden niet aansprakelijk voor beschadigingen, verlies, kosten of uitgevoerde werkzaamheden als gevolg van ongevallen, verkeerd gebruik en onjuiste installatie of onbevoegde veranderingen, reparaties of uitbreidingen. Claims die onder de garantievoorwaarden vallen, zijn in deze gevallen uitgesloten. De technische gegevens zijn de meest recent beschikbare. De fabrikant aanvaardt geen aansprakelijkheid voor problemen of defecten die voortvloeien uit drukfouten, vergissingen of veranderingen.

Conformiteitsverklaring

Download de "Verklaring van conformiteit" van onze website: www.safeline-group.com

Veiligheidsmaatregelen!

De apparatuur mag alleen worden geïnstalleerd en geconfigureerd door speciaal daarvoor opgeleide en geautoriseerde deskundigen.

Dit kwaliteitsproduct is speciaal bestemd voor de liftindustrie. Het is alleen ontworpen en geproduceerd voor gebruik conform het gespecificeerde doel. Neem van tevoren contact op met SafeLine als het voor enig ander doel moet worden gebruikt.

Het toestel mag op geen enkele wijze worden aangepast of gewijzigd en dient te worden geïnstalleerd en geconfigureerd in overeenstemming met de in deze handleiding beschreven procedures.

Neem bij het installeren en configureren van dit product alle van toepassing zijnde gezondheids- en veiligheidsvereisten en normen inzake de uitrusting strikt in acht.

Test de apparatuur na installatie en configuratie, echter vóór ingebruikneming, op alle punten, zodat een correcte werking is gewaarborgd.

Elektrische en elektronische producten bevatten mogelijk materialen, onderdelen en units die gevaarlijk kunnen zijn voor het milieu en de gezondheid van de mens. Informeer naar de plaatselijke regels en de afvalverzamelmethode voor elektrische en elektronische producten. Op de juiste wijze uw oude product weggooien helpt negatieve gevolgen te voorkomen voor het milieu en de gezondheid van de mens.

Technische gegevens

Hoofdunit

Elektrische	Voedingsspanning: 230 VAC, 50 Hz, min.: 6,4 W, max.: 9,4 W
Accu	Accuspanning: 12 V DC loodaccu Capaciteit: 1,2 Ah Lading: 13,65 V DC, max. 200 mA
Noodverlichting	Output noodverlichting: 12 V DC max. 500 mA
Noodsignaal	Output akoestisch noodsignaal: 12 V DC max. 200 mA
Ingangen	10-30 V DC, 5 mA, optisch geïsoleerd
Antennestekker	SMA (vrouwelijk)
Afmetingen (b x l x h)	SL6+: 160 x 241 x 47 mm, SL6+ Mini: 113 x 244 x 52 mm
Gewicht	1,7 kg
Relaisuitgangen	Max. 1 A/30 V DC. Spanningsvrije relaisuitgangen.
IP-code	IP20
Audiobestanden	Formaat WAVE-8 of 16 kHz, 16 bit mono, max. 16 sec/bestand
Bluetooth	Bluetooth 4.0. BLE 2,4 GHz, (2402 - 2480 MHz), Max 2 dBm
Bedrijfstemperatuur	+5°C - +40°C
Luchtvochtigheid	30% - 90% RH
Interfaceborden	* GSM-R/EGSM900/GSM1800 - RF-uitgangsvermogen: Klasse 4 [2 W] voor GSM-R/EGSM-R/EGSM900, Klasse 1 [1 W] voor GSM1800 *IF-BOARD-4G - Micro SIM, 15 x 12 x 0,76 mm - Ondersteunt 2G, 3G en 4G (800/900/1800/2100/2600 MHz) - SW 4.70 of recenter vereist Dit product is bestemd voor gebruik in EMEA-landen.

Busunit

Elektrische	Voedingsspanning: 12 VDC, nominaal stroomverbruik 15 mA
Ingangen	10-30 V DC, 5 mA, optisch geïsoleerd
Pictogramuitgangen	Max. 100 mA, 24 V DC, transistoruitgangen, open collector
IP-code	COP: IP00 COP2, opbouw of verzonken gemonteerde stations: IP40 Om veiligheidsniveau IP4X te bereiken dient er geschikte, aanvullende op locatie te worden geïnstalleerd.
Iedere Beveilig	Max. kabellengte 0,22 mm ² kabel: 100 m 0,75 mm ² kabel: 250 m

Overzicht SL6+ hoofdunit (Fig 1)



- 1. Connector RJ12 voor optionele telefoonhandset**
Voor configuratie en intercomcommunicatie Kan ook worden gebruikt voor normaal bellen ledere analoge standaardtelefoon met kiestoon kan worden gebruikt.
- 2. Resetknop**
 - Stelt alle alarmen opnieuw in.
 - Onderbreekt de telefonische verbinding.
 - Activeert een zelftest.
 - Activeert de weergave van de GSM-sigitaalsterkte.
 - Stelt een accustest in werking.
- 3. LED indicators**
 - a. Kabelnetvoeding
 - b. Actief alarm/accustatus
 - c. PSTN/GSM-net, belstatus
- 4. USB Mini B pc-aansluiting**
Voor firmware-update en -configuratie.
- 5. RS232 PC connection**
Voor configuratie
- 6. Schroefcontact voor optionele telefoonhandset**
Voor configuratie en intercomcommunicatie.Kan ook worden gebruikt voor normaalbellen.ledere analoge standaardtelefoon met kiestoon kan worden gebruikt.
- 7. Connector for external system speaker**
- 8. GND**
- 9. Klemmen**
- 10. 12 V accu, 1,2 Ah**
- 11. Sleuf voor GSM-interfacebord**

De simkaart activeren

De SL6+ is alleen in staat de pincode te herkennen als de code op "1234", "0000", "1111" is ingesteld of als deze is gedeactiveerd. Als een andere pincode is ingesteld, kan de SL6+ de simkaart niet gebruiken.



De pincode instellen

1. Steek de simkaart in een gewone mobiele telefoon. Wijzig de pincode naar "1234" in de beveiligingsinstellingen van de telefoon. Mocht dit niet mogelijk zijn, stel de pincode dan in op "0000" of, indien beschikbaar, zet de optie "Aanvraag pincode" op "UIT".
2. Verifieer de pincode door uw telefoon uit en vervolgens weer aan te zetten.
3. Bel iemand met uw telefoon om te controleren of de simkaart is geactiveerd.
4. Bel na het insteken naar de SL6+ om te verzekeren dat er een correcte verbinding is.

Als de pincode is ingesteld op "1234", "0000" of is gedeactiveerd, is de simkaart bruikbaar op alle GSM-producten van SafeLine.

Pincode "1111"

Als de pincode op "1111" is ingesteld, wordt de code willekeurig gegenereerd door de SafeLine GSM-unit en opgeslagen. Dit is een veiligheidsmaatregel, zodat de simkaart alleen werkt met de geselecteerde GSM-unit van SafeLine. Als u de pincode opnieuw wilt wijzigen, gebruik dan de door uw mobiele serviceprovider geleverde PUK-code om een nieuwe pincode in te stellen.

Montage

Als een GSM-interface is geïnstalleerd, heeft deze prioriteit. Als er geen actieve simkaart wordt gebruikt, dient de GSM-interface te worden uitgeschakeld.



Installeer het hoofdstation in de machinekamer. Monteer het SL6+ hoofdstation op een stabiel oppervlak (bijv. wand, controlererkast) met behulp van de juiste schroeven. Er is geen eindweerstand nodig op de uiteinden van de bus. Om interferentie met de GSM-unit te voorkomen: plaats het hoofdstation, de stations en de GSM-antenne verder uit elkaar dan 1,5 meter (Afb. 2). De antenne moet op een metalen (geaard) oppervlak van minstens 150x150 mm worden geplaatst en moet staand (verticaal) worden geplaatst.

LED-indicatie SL6+ Frontpaneel

Afb. 3 - LED 1 geeft de status aan van de stroomvoorziening

Continu groen
Knipperend rood (400/400 ms)
Continu rood

Voeding kabelnet OK.
Accu gevoed, met stroomvoorziening voor de noodverlichting.
Accu gevoed, geen stroomvoorziening voor de noodverlichting.

Afb. 3 - LED 2 geeft het geactiveerde alarm en de accuspanning aan

Licht uit
Snel knipperend geel (200/200 ms)
Knipperend rood (400/400 ms)
Continu rood

Geen actief alarm/accu OK.
Actief alarm niet opnieuw ingesteld.
Accucontrole wordt uitgevoerd.
Controle accuspanning mislukt/geen accu aangesloten.

Afb. 3 - LED 3 geeft de status van de telefoonlijn weer

Knipperend groen (100/100 ms)
Knipperend groen (400/400 ms)
Langzaam groen knipperend (200/4600 ms)
Continu groen
Knipperend geel (100/100 ms)
Knipperend rood (400/400 ms)
Continu rood

Brandmodus geactiveer
Oproep wordt doorverbonden.
Telefoonlijn aangesloten.
GSM-netwerk OK.
Oproep is doorverbonden.
Binnenkomende oproep.
Geen telefoonlijn aangesloten. / Zoekt naar GSM-netwerk.
Geen simkaart (bij gebruik van GSM).

Afb. 3 - Resetknop

3 sec vasthouden
3x drukken
1x drukken
Druk 5 sec op - Vrijgeven

Signaalsterkte GSM tonen (Afb. 4)
Zelftest starten (initialisatie accu + bus).
Stelt een actief alarm opnieuw in. Annuleert de telefonischverbinding.
SL6+ schakelt uit. LET OP! Heeft alleen betrekking op accuwerking!



Configuratie-voorbeelden

Als u op enig moment opnieuw moet beginnen, gebruik dan de opdracht voor het resetten naar de fabrieksinstellingen: *99*1#.

Raadpleeg de volledige configuratieinstellingen in de "Parameterlijst", aangezien dit alleen voorbeelden zijn.



Opslag van twee verschillende telefoonnummers: een wordt beantwoord via P100-code en de andere via spraak.

1. Start configuratie:
0 0
2. 1e telefoonnummer:
*** 1 1 * 1 2 3 4 5 6 7 8 #**
3. 2e telefoonnummer:
*** 1 2 * 2 3 4 5 6 7 8 9 #**
4. Type melding 1e nummer:
*** 2 1 * 0 #** - Voorbeeld: Beantwoord via P100-code.
5. Type melding 2e nummer:
*** 2 2 * 1 #** - Voorbeeld: Beantwoord als spraakoproep.
6. Vertraging alarmknop:
*** 8 7 * 0 3 #** - Voorbeeld: Getoonde instelling is 3 seconden.
7. Eindconfiguratie:
*** 0 0 * #**

Lijst van meest gebruikte parameters

- zie installatiehandleiding voor de volledige lijst



CONFIGURATIEGEVENS	CODE	DATA	OPMERKINGEN
Naar configuratiemodusgaan		00	
Wachtwoord invoeren		* - - - - #	Default = 0000
Programmeermodus verlaten		*00*#	
ALARMCODES	CODE	DATA	OPMERKINGEN
P100 ID code	*01*	- - - - - - - #	P100 bestaat altijd uit 8 cijfers
CPC ID code	*02*	- - - - - #	CPC 6 - 8 cijfers
Q23 ID code	*03*	- - - - - - - - - #	Q23 bestaat altijd uit 12 cijfers
TELEFOONNUMMERS	CODE	DATA	OPMERKINGEN
1e telefoonnummer	*11*	- - - - - - - #	Telefoonnummer naar alarmontvanger: 1 - 20 cijfers. Elk sterretje staat gelijk aan een vertraging van één seconde.
2e telefoonnummer	*12*	- - - - - - - #	
3e telefoonnummer	*13*	- - - - - - - #	
4e telefoonnummer	*14*	- - - - - - - #	
TYPE MELDING	CODE	DATA	OPMERKINGEN
Type melding 1e nummer	*21*	- #	0 = P100 1 = SPRAAK (standaard)
Type melding 2e nummer	*22*	- #	2 = Q23
Type melding 3e nummer	*23*	- #	3 = CPC
Type melding 4e nummer	*24*	- #	
Type melding LMS-nummer	*30*	- #	0 = P100 3 = CPC (alleen accu-alarm) 5 = SMS
TESTALARM/ ACCU-ALARM	CODE	DATA	OPMERKINGEN
Telefoonnummer LMS	*16*	- - - - - - - #	LMS (Lift Monitoring System) telefoonnummer .
Testalarm	*17*	- - - - - - - #	Telefoonnummer naar testalarmontvanger of SLCC
Terugbeltestalarm	*19*	- - - - - - - #	Er wordt gebeld nadat de configuratie is beëindigd.
Dagen tussen de testen	*27*	- - #	Aantal dagen tussen de testalarmen, 00 - 99 dagen. Altijd 2-cijferig.
Protocol testalarm	*31*	- #	0 = P100 3 = CPC 4 = Telefoonnummer gebruikt als ID.

TYPE ALARM	CODE	DATA	OPMERKINGEN
Alarmsymbool 1e nummer	*41*	-- #	Alleen bij gebruik van CPC als alarmprotocol
Alarmsymbool 2e nummer	*42*	-- #	Normaal gesproken 10 of 27. Vraag dit na bij uw alarmcentrale!
Alarmsymbool 3e nummer	*43*	-- #	
Alarmsymbool 4e nummer	*44*	-- #	
Alarmsymbool LMS	*45*	-- #	Normaliter 17
Alarmsymbool testalarm	*46*	-- #	Normaliter 26
OTHER CODES	CODE	DATA	COMMENTS
Alarm Herhaling	*39*	#	Alarm herhaling: Batterij fout, Mic/luidsprekerfout, Druknop geblokkeerd. Alarm melding herhaalt zich iedere 24h totdat het probleem opgelost is. 0 = Off (standaard) 1 = On
Extra ingangsfunctie	*73*	-- #	Het eerste nummer selecteert de ingang, d.w.z. ingang 1 of ingang 2. Het tweede nummer selecteert de functie. 0 = Geen 1 = Filter 2 = LMS 3 = Wissen/Onderhoud 4 = Brandmodus 5 = Alarmknop (standaard = ingang 1) 6 = Vertraging oproep
Extra ingangstype	*74*	-- #	Het eerste nummer selecteert de ingang, d.w.z. ingang 1 of ingang 2. Het tweede nummer selecteert N/O (0) of N/C (1).
Unitnummer	*82*	- #	Unitnummer [0] is standaard ingesteld en betekent dat de unit onmiddellijk zal reageren.
Vertragingstijd alarmknopm	*87*	-- #	De tijd tussen het indrukken van de alarmknop en de daadwerkelijke activeing van het alarm. 00 - 25 seconden. Standaard = 05
Uitgangen	*88*	-- #	Het eerste nummer selecteert de relais uitgang, m.a.w.. Relais 1 of Relais 2. Het tweede nummer selecteert de functie. Voor SW 4.00 of later zijn de volgende parameters gebruikt: 0 = Alarm status uitgangen 1 = Batterij fout 2 = Pictogram (relais 1 - geel, relais 2 - groen) 3 = Activeer met DTMF 8/9 (Relais 1 - DTMF 8, Relais 2 - DTMF 9) 4 = Handmatige reset 5 = Noodoproep fout 6 = Systeemfout 7 = Alarmbel
Busunit - Alarmingang	*89*	-- #	Selecteert het type alarmingang voor de busunit (NO/NC). Eerste nummer selecteert de busunit (1 - 6). Tweede unit selecteert NO (0) of NC (1).

Busunit - Geïntegreerde alarmbel	*90* - - #	Lokale configuratie van busunit van alarmbel. Eerste nummer selecteert de busunit (1 - 6). Het tweede nummer selecteert UIT (0) of AAN (1)
Wachtwoord veranderen	*91* - - - #	Verander het wachtwoord (standaard = 0000)
Een alarmgebeurtenis simuleren	*94* - #	Veroorzaakt een alarmgebeurtenis nadat het configureren is beëindigd. 1 = Alarmoproep 2 = Testalarm 3 = Accustoring 4 = Microfoon-/luidsprekerstoring 5 = Ontvangst na spraakoproep 6 = Onderhoud 7 = Stroomstoring hoofdunit 8 = Alarmknop zit klem
GSM/PSTN - RX-audioniveau	*96* - #	Verhoogt het ontvangen GSM-audioniveau. Alleen gebruikt, als het audioniveau van de alarmcentrale te laag is. 0 = 0%, (standaard) 1 = +25% 2 = +50% 3 = +75% 4 = +100% Opmerking: SW 4.40 of later is vereist. Voor PSTN is HW 1.41 of later vereist.
Compensatie voor achtergrondgeluid	*97* - #	0 = Off (standaard) 1 = On
Naar standaardinstellingen resetten	*99* - #	1 = Standaardfabriekswaarden 2 = Standaard P100 (de volgende codes worden ingesteld): *21*0#, *22*0#, *27*03#, *80*1#, *84*1#, *88*1# 3 = Standaard CPC (de volgende codes worden ingesteld): *21*3#, *22*3#, *27*03#, *80*1#, *84*1#, *88*1# 4 = Standaard VOICE (de volgende codes worden ingesteld): *21*1#, *22*1#, *27*03#, *80*1#, *84*1#, *88*1#

NORSK

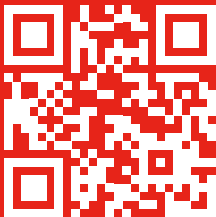

link.sl/sl6

Last ned installasjonsveiledningen for fullstendige anvisninger om installasjon og konfigurasjon.

Generelle opplysninger

Generelle opplysninger

Denne enheten er bygget etter den aller nyeste teknologi og generelt anerkjente sikkerhetsrelaterte tekniske standarder som gjelder i dag. Denne installasjonsanvisningen må følges av alle som arbeider med enheten, både når det gjelder installasjon og vedlikehold.

Det er av aller største viktighet at denne installasjonsanvisningen blir gjort tilgjengelig til enhver tid for relevante teknikere, ingeniører og service- og vedlikeholdspersonell. Den grunnleggende forutsetningen for sikker behandling og problemfri drift av dette systemet er solid kunnskap om de grunnleggende og spesielle sikkerhetsbestemmelsene som gjelder, og spesielt heiser.

Enheten skal bare brukes til det formål den er laget for. Legg spesielt merke til at det ikke er tillatt å foreta ikke-autoriserte endringer eller tilleggsmonteringer inne i enheten eller på enkeltkomponenter.

Ansvarsfraskrivelse

Produsenten er ikke ansvarlig overfor kjøperen av dette produktet eller tredjeparter for skade, tap, kostnader eller arbeid som følge av ulykker, feil bruk av produktet, feilaktig installasjon eller ulovlige endringer, reparasjoner eller tilleggsmonteringer. Garantikrav knyttet til slike tilfeller vil derfor bli avvist. De tekniske dataene er de sist tilgjengelige. Produsenten påtar seg intet ansvar som følge av trykkfeil, feiltakelser eller endringer.

Samsvarserklæring

Last ned "Samsvarserklæringen" på vårt nettsted:
www.safeline-group.com

Sikkerhetsforanstaltninger!

- Dette produktet skal kun installeres og konfigureres av opplærte fagpersoner som er autorisert for å jobbe med produktet.

- Dette kvalitetsproduktet er spesielt beregnet for heisbransjen. Det er utviklet og produsert for bruk utelukkende til formålet som er spesifisert. Skal det brukes til andre formål, må SafeLine kontaktes på forhånd.

- Produktet skal ikke modifiseres eller forandres på noen måte, og skal kun installeres og konfigureres i henhold til prosedyrene som er beskrevet i denne håndboken.

- Alle aktuelle helse- og sikkerhetsforanstaltninger samt utstys-standarder skal overholdes og følges ved installering og konfigurering av dette produktet.

- Etter installasjon og konfigurering skal produktet og bruken av det gjennomtestes for å sikre at det fungerer som det skal, før det deretter tas i bruk på vanlig måte.

Elektriske og elektroniske produkter kan inneholde materialer, deler og enheter som kan være farlige for miljø og helse. Ta rede på lokale regler og systemer for innsamling av avfall fra elektriske og elektroniske produkter. Riktig kassering av det gamle produktet vil bidra til å hindre negative konsekvenser for miljø og helse.

Tekniske data

Hovedenhet

Effekt	Forsyningsspenning: 230 V AC, 50 Hz, min.: 6,4 W, maks.: 9,4 W
Batteri	Batterispennning: 12 V DC blybatteri Kapasitet: 1,2 Ah. Lading: 13,65 V DC, maks. 200 mA
Nødlys	Nødlyseffekt: 12 V DC, maks. 500 mA
Nødsignal	Lydeffekt nødsignal: 12 V DC, maks. 200 mA
Innganger	10-30 V DC, 5 mA, optisk isolert
Antennekontakt	SMA (hunn)
Størrelse (B x L x H)	SL6+: 160 x 241 x 47 mm, SL6+ Mini: 113 x 244 x 52 mm
Vekt	1,7 kg
Reléutganger	Maks. 1 A/30 V DC voltfrie reléutganger.
IP-kode	IP20
Lydfiler	Format WAVE-8 eller 16 kHz, 16-biters mono, maks. 16 sek/fil
Bluetooth	Bluetooth 4.0, BLE 2,4 GHz, (2402-2480 MHz), maks. 2 dBm
Driftstemperatur	+5 C° - +40 C°
Luftfuktighet	30 % - 90 % relativ luftfuktighet
Grensesnittkort	* GSM-R/EGSM900/GSM1800 - RF-utgangseffekt: Klasse 4 [2 W] for GSM-R/EGSM-R/ EGSM900, Klasse 1 [1 W] for GSM1800 *IF-BOARD-4G - Micro SIM 15 x 12 x 0,76 mm - Støtter 2G, 3G og 4G (800/900/1800/2100/2600 MHz) - Krever SW 4.70 eller nyere

Dette produktet er beregnet for bruk i Europa, Midtøsten og Afrika.

Bussenhet

Effekt	Forsyningsspenning: 12 V DC, nominelt strømforbruk 15 mA
Innganger	10-30 V DC, 5 mA, optisk isolert
Piktogramutganger	Maks. 100 mA, 24 V DC, transistorutganger, åpen kollektor
IP-kode	COP: IP00 COP2, utenpåliggende eller innfelte enheter: IP40 Formålstjenlig ekstravern må installeres på stedet for å oppnå sikkerhetsnivå IP4X.
Maks. kabellengde	0,22 mm ² -kabel: 100 m 0,75 mm ² -kabel: 250 m

Oversikt SL6+ Hovedenhet (Fig 1)



- 1. Kontakt RJ12 for ekstra telefonhåndsett**
For konfigurering og kommunikasjon via interkom. Kan også brukes til eksterne anrop. En hvilken som helst standard analog tonetelefon kan brukes
- 2. Tilbakestillingsknapp**
 - Tilbakestill alle alarmer.
 - Avbryter en telefonsamtale som er i gang.
 - Utløser egentest.
 - Aktiverer visning av styrke på GSM-signal.
 - Utløser batteritest.
- 3. LED-indikatorer**
 - a. Nettspenning
 - b. Aktiv alarm/batteristatus
 - c. PSTN/GSM-nett, anropsstatus
- 4. USB Mini B PC-tilkobling**
For mjukvareoppdatering og konfigurering
- 5. RS232 PC-kontakt**
For konfigurering
- 6. Skrueterminal for telefonhåndsett (ekstraustyr)**
For konfigurering og kommunikasjon via interkom. Kan også brukes til eksterne anrop. En hvilken som helst standard analog tonetelefon kan brukes.
- 7. Kontakt for ekstern systemhøytaler**
- 8. Jording skrue**
- 9. Koblingsklemmer**
- 10. 12 V Batteri, 1,2 Ah**
- 11. Port for GSM-grensesnittkort**

Aktivere SIM-kortet

SL6+ kan kun gjenkjenne PIN-koden hvis koden er satt til "1234", "0000", "1111", eller hvis den er deaktivert. Hvis den er satt til noe annet, kan ikke SL6+ bruke SIM-kortet.



Angi PIN-kode

1. Sett inn SIM-kortet i en vanlig mobiltelefon. Gå til telefonens sikkerhetsinnstillinger og endre PIN-koden til «1234». Hvis dette ikke er mulig, endrer du PIN-koden til «0000» eller slår av PIN-koden helt.
2. Bekreft PIN-koden ved å slå telefonen av og på igjen.
3. Foreta et anrop fra telefonen for å bekrefte at SIM-kortet er aktivt.
4. Foreta et anrop til SL6+ for å kontrollere forbindelsen etter at du har satt inn SIM-kortet.

Hvis PIN-koden er satt til "1234", "0000" eller deaktivert, kan SIM-kortet brukes på et hvilket som helst av SafeLines GSM-produkter.

PIN-kode "1111"

Hvis PIN-koden er satt til "1111", vil koden endres til en tilfeldig kode av SafeLine GSM-enheten og lagres. Dette er et sikkerhetstiltak som sørger for at SIM-kortet kun vil fungere med den valgte SafeLine GSM-enheten. Hvis du vil endre PIN-koden igjen, bruker du PUK-koden som du har fått fra mobiltjenesteleverandøren for å sette opp en ny PIN-kode.

Montering

Er det installert GSM-grensesnitt, har dette prioritet. Benyttes det ikke et aktivt SIM-kort, skal GSM-grensesnittet deaktiveres.



Installer hovedenheten i maskinrommet. Monter SL6-hovedenheten på et stabilt underlag (f.eks. vegg, styreskap) med egnede skruer. Det er ikke nødvendig med sluttmotstand i bussendene. Slik unngår du GSM-interferens: Plasser hovedenheten, stasjonene og GSM-antennen minst 1,5 m fra hverandre (Fig. 2). Antennen må plasseres på et underlag av metall (jordet) på minst 150 x 150 mm, og må plasseres stående (vertikalt).

LED-indikasjon SL6+ frontpanel

Fig. 3 - LED 1 angir status for strømforsyningen

Konstant grønn
Blinker rød (400/400 ms)
Konstant rød

Strømforsyning OK.
Batteridrevet, med strøm til nødlyset.
Batteridrevet, uten strøm til nødlyset.

Fig. 3 - LED 2 angir aktiv alarm og batteritilstand

Lyser ikke
Blinker raskt gul (200/200 ms)
Blinker rød (400/400 ms)
Konstant rød

Ingen aktiv alarm/batteri OK.
Aktiv alarm ikke tilbakestilt.
Batterikontroll pågår.
Feil i batteritest/ikke noe batteri tilkoblet.

Fig. 3 - LED 3 angir status for telefonlinjen

Blinkende grønn (100/100 ms)
Blinkende grønn (400/400 ms)
Blinker sakte grønt
(200/4600 ms)
Konstant grønn
Blinker gul (100/100 ms)
Blinker rød (400/400 ms)
Konstant rød

Brannfunksjon aktivert.
Anropstilkobling pågår.
Telefonlinje koblet til.
GSM-nettverk OK.
Anrop tilkoblet.
Innkommende anrop.
Ingen telefonlinje koblet til. / Søker etter GSM-nettverk.
Mangler SIM-kort (ved bruk av GSM).

Fig. 3 - Tilbakestillingsknapp

Hold inne i 3 sek.
Trykk 3 ganger
Trykk én gang
Trykk i 5 sec. - Slipp

Vis GSM-signalstyrke (Fig. 4).
Start egentest (batteri + bussinitialisering).
Tilbakestill en aktiv alarm. Avbryter pågående anrop.
SL6+ slås av. MERK! Gjelder kun ved batteridrift!



Konfigurerings- eksempel

Hvis du på noe tidspunkt har behov for å begynne på nytt, bruker du tilbakestillingskommandoen *99*1#.

Se det fullstendige konfigurasjonsoppsettet i "Tabell over konfigureringskoder" ettersom dette kun er eksempler.



Lagring av to ulike telefonnumre, et som skal besvares av P100-kode og det andre med tale.

1. Start konfigurering:

0 0

2. 1. telefonnummer:

*** 1 1 * 1 2 3 4 5 6 7 8 #**

3. 2. telefonnummer:

*** 1 2 * 2 3 4 5 6 7 8 9 #**

4. Anropstype 1. nummer:

*** 2 1 * 0 #**

- Eksempel: Besvart med P100-kode.

5. Anropstype 2. nummer:

*** 2 2 * 1 #**

- Eksempel: Besvart som taleanrop.

6. Alarmknappforsinkelse:

*** 8 7 * 0 3 #**

- Eksempel: Vist angitt som tre sekunder.

7. Avslutt konfigurering:

*** 0 0 * #**

Liste over de meste brukte parameteren - en fullstendig liste finnes i installasjonshåndboken



KONFIGURERINGSDATA	KODE	DATA	KOMMENTARER
Åpne konfigureringsmodus		00	
Angi passord		* ---- #	Standard = 0000
Avslutt programmeringsmodus		*00*#	
ALARMKODER	KODE	DATA	KOMMENTARER
P100 ID-kode	*01*	----- #	P100 er alltid 8 sifre
CPC ID-kode	*02*	----- #	CPC 6-8 sifre
Q23 ID-kode	*03*	----- #	Q23 er alltid 12 sifre
TELEFONNUMRE	KODE	DATA	KOMMENTARER
1. telefonnummer	*11*	----- #	Telefonnummer til alarmmottaker: 1-20 sifre. Hver stjerne tilsvarer ett sekunds forsinkelse.
2. telefonnummer	*12*	----- #	
3. telefonnummer	*13*	----- #	
4. telefonnummer	*14*	----- #	
ANROPSTYPE	KODE	DATA	KOMMENTARER
Anropstype 1. nummer	*21*	- #	0 = P100
Anropstype 2. nummer	*22*	- #	1 = TALE (standard)
Anropstype 3. nummer	*23*	- #	2 = Q23
Anropstype 4. nummer	*24*	- #	3 = CPC
Anropstype LMS-nummer	*30*	- #	LMS (Lift Monitoring System) anropstype 0 = P100 3 = CPC (bare batterialarm) 5 = SMS
TEST ALARM BATTERIALARM	KODE	DATA	KOMMENTARER
LMS telefonnummer	*16*	----- #	LMS (Lift Monitoring System) telefonnummer.
Testalarm	*17*	----- #	Telefonnummer til testalarmmottaker eller SLCC
Tilbakeringing testalarm	*19*	----- #	Anropet skjer etter at konfigureringen er avsluttet.
Dager mellom tester	*27*	-- #	Antall dager mellom testalarmer, 00-99 dager. Alltid to sifre.
Testalarmprotokoll	*31*	- #	0 = P100 3 = CPC 4 = Telefonnummer brukt som ID.

ALARMTEGN**KODE DATA****KOMMENTARER**

Alarmtegn 1. nummer	*41*	-- #	Bare når CPC brukes som alarmprotokoll
Alarmtegn 2. nummer	*42*	-- #	Normalt 10 eller 27, sjekk med alarmselskapet!
Alarmtegn 3. nummer	*43*	-- #	
Alarmtegn 4. nummer	*44*	-- #	
Alarmtegn LMS	*45*	-- #	Normalt 17
Alarmtegn testalarm	*46*	-- #	Normalt 26

ANDRE KODER**KODE DATA****KOMMENTARER**

Repeterte alarm	*39*	- #	Repeterte alarmer: Batterifeil, mikrofon/høytaler-feil, fastkjørt knapp. Alarmhandlingen gjentas hver 24. time inntil problemet er løst. 0 = Av (standard) 1 = På
-----------------	------	-----	---

Ekstra inngangsfunksjon	*73*	-- #	Det første nummeret velger inngangen, dvs. Inngang 1 eller Inngang 2. Det andre sifferet spesifiserer funksjonen. 0 = Ingen 1 = Filter 2 = LMS 3 = Slett/vedlikehold 4 = Brannmodus 5 = Alarmknapp (standard = inngang 1) 6 = Anropsforsinkelse
-------------------------	------	------	--

Ekstra inngangstype	*74*	-- #	Det første nummeret velger inngangen, dvs. Inngang 1 eller Inngang 2. Det andre nummeret velger NO (0) eller NC (1). *74*20# - Inngang 2, NO
---------------------	------	------	--

Enhetsnummer	*82*	- #	Enhetsnummer [0] er innstilt som standard og betyr at enheten vil svare umiddelbart.
--------------	------	-----	--

Forsinkelsestid for alarmknapp	*87*	-- #	00–25 sekunder. Standard = 05.
--------------------------------	------	------	--------------------------------

Utganger (Relé)	*88*	-- #	Det første sifferet spesifiserer reléutganger, dvs. Relé 1 eller Relé 2. Det andre sifferet spesifiserer funksjonen. Dette gjelder for SW 4.00 eller senere: 0 = Alarmstatusutganger (standard Relé 1) 1 = Batterifeil (standard Relé 2) 2 = Piktogram (Relé 1 - Gult, Relé 2 - Grønt) 3 = Aktiver med DTMF 8/9 (Relé 1 - DTMF 8, Relé 2 - DTMF 9) 4 = Manuell tilbakestilling 5 = Nødanropsfeil 6 = Systemfeil 7 = Alarm
-----------------	------	------	--

Bussenhet - Alarminngang	*89* - - #	Velger type alarminngang for bussenheten (NO/NC). Første nummer velger bussenheten (1-6). Andre nummer velger NO (0) eller NC (1).
Bussenhet - integrert nødklokke	*90* - - #	Lokal konfigurasjon av nødklokke på bussenhet. Første nummer velger bussenheten (1-6). Andre nummer velger Av (0) eller På (1)
Endre passord	*91* - - - #	Endre passord (standard=0000)
Simulere en alarmsituasjon	*94* - #	Utløser en alarmsituasjon etter avsluttet konfigurering. 1 = Nødanrop 2 = Testalarm 3 = Batterifeil 4 = Mikrofon-/høytalerfeil 5 = Mottak av taleanrop 6 = Vedlikehold 7 = Strømsvikt i hovedenhet 8 = Alarmknapp sitter fast
GSM/PSTN - RX lydnivå	*96* - #	Øker mottatt GSM lydnivå. Brukes bare hvis lydnivået fra alarmsentralen er for lavt. 0 = 0% (standard) 1 = +25% 2 = +50% 3 = +75% 4 = +100% Merk: Det er nødvendig med SW 4.40 eller senere. For PSTN er HW 1.41 eller senere nødvendig.
Bakgrunnsnivåkompensasjon	*97* - #	0 = Av (standard) 1 = På
Tilbakestille til standardinnstillinger.	*99* - #	1 = Fabrikstandard 2 = Standard P100 (Følgende koder vil bli konfigurert): *21*0#, *22*0#, *27*03#, *80*1#, *84*1#, *88*1# 3 = Standard CPC (Følgende koder vil bli konfigurert): *21*3#, *22*3#, *27*03#, *80*1#, *84*1#, *88*1# 4 = Standard VOICE (Følgende koder vil bli konfigurert): *21*1#, *22*1#, *27*03#, *80*1#, *84*1#, *88*1#

SUOMI



link.sl/sl6

Voit lukea täydelliset asennus- ja määrittäsohjeet lataamalla asennusoppaan.

Yleiset tiedot

Yleiset tiedot

Yksikön suunnittelu ja valmistus perustuu alan uusimpiin teknisiin sovelluksiin ja yleisesti hyväksytyihin, käytössä oleviin turvateknisiin standardeihin. Kaikkien yksikön parissa asennus- ja huoltotöissä toimivien henkilöiden on noudatettava näitä asennusohjeita.

On erittäin tärkeää, että nämä asennusohjeet pidetään aina kaikkien Safeline tuotteita käsittelevien teknikoiden, insinöörien sekä huolto- ja kunnossapitohenkilöstön käytettävissä. Tämän järjestelmän turvallisen ja ongelmattoman käsittelyn perusedellytyksenä on kuljetintekniikan, erityisesti hissialan laitteiden perusteiden ja turvamääräysten hyvä tuntemus.

Yksikköä saa käyttää ainoastaan sille suunniteltuun käyttötarkoitukseen. Erityisesti on otettava huomioon, että yksikköön tai sen yksittäisiin komponentteihin ei saa tehdä mitään luvattomia muutos- tai lisäyksiä.

Vastuuvapauslauseke hej

Valmistaja ei ole korvausvastuussa tämän tuotteen ostajalle tai kolmansille osapuolille vahingoista, menetyksistä, kustannuksista tai työstä vahinkotapauksissa tai työstä tapauksissa, eikä tapauksissa, joissa tuotetta on käytetty väärin, se on asennettu väärin tai siihen on tehty luvattomia muutoksia, korjauksia tai lisäyksiä. Tällaisissa tapauksissa valmistaja myös kiistää kaikki mahdolliset reklamaatiot. Käytössä olevat tekniset tiedot perustuvat alan uusimpiin tekniisiin sovelluksiin. Valmistaja ei ole korvausvastuussa tekstissä havaituista painovirheistä, virheistä tai muutoksista.

Vaatumustenmukaisuusvakuutus

Lataa vaatimustenmukaisuusvakuutus verkkosivuiltamme: www.safeline-group.com

Varotoimenpiteet!

Vain koulutetut ammattiasentajat, joilla on valtuudet tehdä laitteistoa koskevia töitä, saavat asentaa tämän tuotteen ja tehdä sitä koskevia määräyksiä.

Tämä korkealaatuinen tuote on tehty varta vasten hirsiteollisuudelle. Se on suunniteltu ja valmistettu yksinomaan sille aiottuun erikoistarkoitukseen. Jos sitä halutaan käyttää johonkin muuhun tarkoitukseen, on Safelineen otettava ensin yhteyttä.

Sitä ei saa muuttaa eikä muunnella millään tavoin, ja se on asennettava ja määritettävä ehdottomasti tässä käyttöoppaassa kuvattuja menettelyjä noudattaen.

Tätä tuotetta asennettaessa ja määritettäessä kaikkia voimassa olevia terveys- ja turvavaatimuksia ja laitestandardeja on noudatettava ehdottomasti ja joka osaltaan.

Tämän tuotteen asennuksen ja määrittämisen jälkeen tuotteelle on tehtävä perusteellinen käyttöönottestaus, jotta ennen normaalikäyttöön ottamista voidaan varmistaa kokoonpanon asianmukainen toiminta.

Sähkö- ja elektroniikkatuotteet voivat sisältää materiaaleja, osia ja yksiköitä, jotka voivat olla vaarallisia ympäristölle ja terveydelle. Ota selvää sähkö- ja elektroniikkatuotteita koskevista paikallisista määräyksistä ja keräysjärjestelmistä. Vanhan tuotteen oikeaoppinen hävittäminen auttaa estämään haitallisia vaikutuksia ympäristölle ja terveydelle.

Tekniset tiedot

Pääyksikön

Virtalähde	Syöttöjännite: 230 VAC, 50 Hz, min: 6,4 W, enint.: 9,4 W
Akku	Akkujännite: 12 VDC lyijyakku Kapasiteetti: 1,2 Ah. Varaus: 13,65 VDC, enint. 200 mA
Hälytysvalo	Hälytysvalon lähtö: 12 VDC, enint. 500 mA
Hätäsignaali	Hätäsignaalin äänimerkin lähtö: 12 VDC, enint. 200 mA
Tulot	10–30 VDC, 5 mA, optisesti eristetty
Antenniliitin	SMA (naaras)
Koko (L x P x K)	SL6+: 160 x 241 x 47 mm, SL6+ Mini: 113 x 244 x 52 mm
Paino	1,7 kg
Relelähdöt	Enint. 1 A/30 VDC. Jännitteettömät relelähdöt.
IP-koodi	IP20
Äänitiedostot	Muotoa WAVE-8 tai 16 kHz, 16-bittinen mono, enint. 16 s/tiedosto
Bluetooth	Bluetooth 4.0, BLE 2,4 GHz, (2 402 – 2 480 MHz), Enint. 2 dBm
Käyttölämpötila	+5 C° – +40 C°
Ilman kosteus	30 % – 90 % suht.
Liitäntäkortit	* GSM-R/EGSM900/GSM1800 - RF-lähtöteho: Luokka 4 [2 W] GSM-R/EGSM-R/EGSM900, Luokka 1 [1 W] GSM1800 *IF-BOARD-4G - Micro SIM, 15 x 12 x 0,76 mm - Tukee 2G, 3G ja 4G (800/900/1800/2100/2600 MHz) - Vaaditaan ohjelmistoversio 4.70 tai uudempi

Tämä tuote on tarkoitettu käytettäväksi EMEA-maissa.

Väyläyksikkö

Virtalähde	Syöttöjännite: 12 VDC, nimellinen virrankulutus 15 mA
Tulot	10–30 VDC, 5 mA, optisesti eristetty
Piktogrammilähdöt	Enint. 100 mA, 24 VDC, transistorilähdöt, avokollektori
IP-koodi	COP: IP00 COP2, pinta- tai uppoasennettavat yksiköt: IP40 IP4X-turvataso saavuttamiseksi kohteeseen on asennettava sopiva lisäsuoja.
Kaapelin pituus enint.	0,22 mm ² :n kaapeli: 100 m 0,75 mm ² :n kaapeli: 250 m

Yhteenveto SL6+ Päyöksikkö (Fig 1)



- 1. Liitin RJ12 lisäluurille**
Määrittökseen ja sisäpuhelin kommunikointiin Voidaan käyttää myös ulkopuheluille.
Mitä tahansa vakiomallista analogistavalintäänipuhelinta voidaan käyttää
- 2. Nollauspainike**
 - Nollaa kaikki hälytykset.
 - Lopettaa käynnissä olevan puhelun.
 - Käynnistää itsetestin.
 - Aktivoi GSM-signaal-ivahvuuden näytön.
 - Liipaisee akkustetin.
- 3. LED-ilmaisimet**
 - a. Verkkovirta
 - b. Aktiivinen hälytys / akun tila
 - c. PSTN / GSM-verkko, soiton tila
- 4. USB Mini B -tietokone-liitäntä**
Laiteohjelmiston päivityksiin ja määrittökseen.
- 5. RS232-tietokone-liitäntä**
Määrittökseen.
- 6. Ruuviliitin valinnaiselle puhelinluurille**
Määrittökseen ja sisäpuhelin kommunikointiin Voidaan käyttää myös ulkopuheluille. Mitä tahansa vakiomallista analogista valintäänipuhelinta voidaan käyttää.
- 7. Liitin ulkoisen järjestelmän kaiuttimelle**
- 8. GND**
- 9. Navat**
- 10. 12 V akku 1,2 Ah**
- 11. Paikka GSM-liitäntäkortille**

Sim-kortin aktivointi

SL6+ voi tunnistaa PIN-koodin vain, jos se on "1234", "0000", "1111" tai koodi on deaktivoitu. Jos se on asetettu miksikään muuksi, SL6+ ei voi käyttää SIM-korttia.



PIN-koodin määrittäminen

1. Aseta SIM-kortti tavalliseen matkapuhelimeen. Muuta puhelimen suojausasetuksissa PIN-koodiksi "1234". Jos se ei ole mahdollista, aseta PIN-koodiksi "0000", tai, jos käytettävissä, "PIN-koodin kysely" -vaihtoehdoksi "OFF" (Ei käytössä).
2. Varmista käytössä oleva PIN-koodi katkaisemalla puhelimen virta ja kytkemällä se uudelleen.
3. Soita puhelimellasi puhelu varmistaaksesi, että SIM-kortti on toiminnassa.
4. Soita asettamisen jälkeen puhelu SL6+:aan kunnollisen yhteyden varmistamiseksi.

Jos PIN-koodiksi on asetettu "1234", "0000" tai se on deaktivoitu, SIM-korttia voi käyttää kaikissa SafeLinen GSM-tuotteissa.

"1111" PIN-koodi

Jos PIN-koodiksi on asetettu "1111", SafeLinen GSM-yksikkö luo satunnaisen koodin ja tallentaa sen muistiin. Tämä on turvatoiminto, jolla varmistetaan, että SIM-kortti toimii vain valitun SafeLine-yksikön kanssa. Voit vaihtaa PIN-koodin uudelleen käyttämällä PUK-koodia, jonka mobiilipalveluiden tarjoajasi on antanut sinulle uuden PIN-koodin määrittämistä varten.

Asennus

Jos GSM-kortti on asennettu, sillä on prioriteetti. Jos mitään aktiivista SIM-korttia ei ole käytössä, GSM-liitäntä on poistettava käytöstä.



Asenna pääyksikkö konehuoneeseen. Asenna SL6:n pääyksikkö tukevalle pinnalle (esim. seinään, ohjainkaappiin) tarkoitukseen soveltuvilla ruuveilla. Väylän päissä ei tarvita päätevastusta. GSM-häiriöiden välttämiseksi: Aseta pääyksikkö, asemat ja GSM-antenni toisistaan vähintään 1,5 metrin etäisyydelle. (Kuva 2). Antenni on asetettava seisomaan (pystysuuntaisesti) ainakin 150x150 mm:n kokoiselle metallipinnalle (maadoitettulle).

Merkkivalot SL6+-etupaneelissa

Kuva 3 - Merkkivalo 1 näyttää virransyötön tilan

Jatkuva vihreä
Vilkkuva punainen (400/400 ms)
Jatkuva punainen

Virransyöttö toimii
Akkukäyttö, virta hätävaloon.
Akkukäyttö, ei virtaa hätävaloon.

Kuva 3 - Merkkivalo 2 näyttää aktiivisen hälytyksen ja akun tilan

Valo ei pala
Nopeasti vilkkuva keltainen (200/200 ms)
Vilkkuva punainen (400/400 ms)
Jatkuva punainen

Ei aktiivisia hälytyksiä / Akku kunnossa.
Aktiivista hälytystä ei ole kuitattu
Akkutestiä suoritetaan.
Akkutesti epäonnistui / ei akkua kytkettyä

Kuva 3 - Merkkivalo 3 näyttää puhelinlinjan tilan

Vilkkuva vihreä (100/100 ms)
Vilkkuva vihreä (400/400 ms)
Hitaasti vilkkuva vihreä (200/4600 ms)
Jatkuva vihreä
Vilkkuva keltainen (100/100 ms)
Vilkkuva punainen (400/400 ms)
Jatkuva punainen

Tulipalotila aktivoituna.
Puhelua yhdistetään
Puhelinlinja on kytketty. / GSM-verkko toimii.
Puhelu yhdistetty.
Tuleva puhelu.
Puhelinlinjaa ei ole kytketty. / Etsitään GSM-verkkoa.
Ei SIM-korttia (käytettäessä GSM:ää)

Kuva 3 - Nollauspainike

Pidä painettuna 3 sekuntia
Paina 3 kertaa
Paina kerran
Paina 5 sekuntia - Vapauta

Näyttää GSM-signaalin voimakkuuden (Kuva 4).
Käynnistää itsetestin (akku + väylän alustus).
Nollaa aktiivisen hälytyksen. Keskeyttää meneillään olevat puhelut
SL6+ kytkeytyy pois päältä. HUOMAA! Koskee vain akkukäyttöistä mallia!
HUOMAA! Koskee vain akkukäyttöistä mallia!



Kokoonpanoesi merkkejä

Jos joudut jossain vaiheessa
aloittamaan alusta, käytä tehtaa
nollauskomentoa *99*1#

Katso täyden kokoonpa-
nomäärityksen tiedot kohdasta
"Parametrista", koska nämä
ovat vain esimerkkejä.



Kahden erilaisen puhelinnumeron tallennus, toiseen vastataan
P100-koodilla ja toiseen puheella.

1. Aloita määrittäminen:

00

2. 1. puhelinnumero:

*** 1 1 * 1 2 3 4 5 6 7 8 #**

3. 2. puhelinnumero:

*** 1 2 * 2 3 4 5 6 7 8 9 #**

4. 1. numeron soittotyyppi:

*** 2 1 * 0 #**

- Esimerkki: Vastaus P100-koodilla.

5. 2. numeron soittotyyppi:

*** 2 2 * 1 #**

- Esimerkki: Vastaus äänipuheluna.

6. Hätähälytyspainikkeen viive:

*** 8 7 * 0 3 #**

- Esimerkki:Näytetään 3 sekunnin ajan.

7. Lopeta määrittäminen:

*** 0 0 * #**

Käytetyin paramettiluettelo

- katso täydellinen luettelo asennusohjeista



MÄÄRITYSTIEDOT	KOODI	TIEDOT	HUOMAUTUKSIA
Siirry määritystilaan		00	
Anna salasana		* - - - - #	Oletus = 0000
Poistu määritystilasta		*00*#	
ALARM CODES	KOODI	TIEDOT	HUOMAUTUKSIA
P100:n tunnuskoodi	*01*	- - - - - #	P100 on aina 8-numeroinen
CPC:n tunnuskoodi	*02*	- - - - - #	CPC 6-8 numeroa
Q23:n tunnuskoodi	*03*	- - - - - - - - #	Q23 on aina 12-numeroinen
PUHELINNUMEROT	KOODI	TIEDOT	HUOMAUTUKSIA
1. puhelinnumero	*11*	- - - - - #	Puhelinnumero hälytyksen vastaanottiimeen: 1-20 numeroa. Yksi asteriski vastaa yhden sekunnin viivettä.
2. puhelinnumero	*12*	- - - - - #	
3. puhelinnumero	*13*	- - - - - #	
4. puhelinnumero	*14*	- - - - - #	
SOITON TYPPI	KOODI	TIEDOT	HUOMAUTUKSIA
1. numeron soittotyyppi	*21*	- #	0 = P100
2. numeron soittotyyppi	*22*	- #	1 = VOICE (default)
3. numeron soittotyyppi	*23*	- #	2 = Q23
4. numeron soittotyyppi	*24*	- #	3 = CPC
LMS-numeron soittotyyppi	*30*	- #	0 = P100 3 = CPC (vain akkuhälytys) 5 = SMS
TESTIHÄLYTYS/AKKUHÄLYTYS	KOODI	TIEDOT	HUOMAUTUKSIA
LMS:n puhelinnumero	*16*	- - - - - #	LMS (hissinvalvontajärjestelmä) puhelinnumero.
Testihälytys	*17*	- - - - - #	Testihälytyksen vastaanottimen tai SLCC:n puhelinnumero
Testihälytyksen takaisinsoitto	*19*	- - - - - #	Laukaisee testihälytystapahtuman käyttäjän valitsemaan puhelinnumeroon. Puhelu soiteta- an, kun määritykset on tehty valmiiksi.
Testien välisten päivien määrä	*27*	- - #	Testihälytysten välisten päivien lukumäärä, 00-99 päivää. Aina kaksi numeroa.
Testihälytysprotokolla	*31*	- #	0 = P100 3 = CPC 4 = Puhelinnumeroa käytetään tunnu sena

TESTIHÄLYTYS/AKKHÄLYTYS	KOODI	TIEDOT	HUOMAUTUKSIA
Hälytysmerkin 1. numero	*41*	-- #	Vain, kun hälytysprotokollana käytetäänCPC:tä
Hälytysmerkin 2. numero	*42*	-- #	Normaalisti 10 tai 27, tarkista asia käyttämästänne hälytysryityksestä !
Hälytysmerkin 3. numero	*43*	-- #	
Hälytysmerkin 4. numero	*44*	-- #	
Hälytysmerkki LMS	*45*	-- #	Normaalisti 17
Hälytysmerkki Testihälytys	*46*	-- #	Normaalisti 26
MUUT KOODIT	KOODI	TIEDOT	HUOMAUTUKSIA
Toistetut hälytykset	*39*	#	Toistetut hälytykset: akkuvika, mikrofonin/ kaiuttimen vika, juuttunut painike. Hälytyksen aktivointi toistuu 24 tunnin jaksoissa, kunnes ongelma on korjattu. 0 = Ei käytössä (oletus) 1 = Käytössä
Lisätulotoiminto	*73*	-- #	Ensimmäinen numero valitsee tulon, ts. Tulo 1 tai Tulo 2. Toinen numero valitsee: 0 = Ei mitään 1 = Suodatin 2 = LMS 3 = Tyhjennys/huolto 4 = Tulipalotila 5 = Hätäpainike (oletus = tulo 1) 6 = Puhelun viive
Lisätulon tyyppi	*74*	-- #	Ensimmäinen numero valitsee tulon, ts. Tulo 1 tai Tulo 2. Toinen numero valitsee N/O (0) tai N/C (1).
Yksikkönumero	*82*	- #	Yksikkönumero [0] asetuu oletuksena ja tarkoittaa, että yksikkö vastaa välittömästi.
Hälytyspainikkeen viiveaika	*87*	-- #	00-25 sekuntia. Oletus = 05
Lähdöt	*88*	-- #	Ensimmäinen numero valitsee Relelähdöt, ts. Rele 1 tai Rele 2. Toinen numero valitsee. Tämä koskee mallia SW 4.00 tai uudempaa: 0 = Hälytyksen tilan lähdöt 1 = Akkuhäiriö 2 = Pictogram (Relay 1: yellow, relay 2: green) 3 = Aktivoi yksiköllä DTMF 8/9 (Rele 1 - DTMF8, Rele 2 - DTMF9) 4 = Manuaalinen palautus 5 = Hälytyssoiton epäonnistuminen 6 = Järjestelmähäiriö 7 = Hätäkello
Väyläyksikön hälytystulo	*89*	-- #	Valitsee hälytyksen tulotyyppin väyläyksikölle(N/O or N/C). Ensimmäinen numero valitsee väyläyksikön (1-6). Toinen numero valitsee NO (0) tai NC (1).

Väyläyksikkö - Integroitu hätäkello	*90*	-- #	Hätäkellon väyläyksikön paikallinen kokoonpanomääritys. Ensimmäinen numero valitsee väyläyksikön (1-6). Toinen numero valitsee Pois (0) tai Päälle (1)
Vaihda salasana	*91*	--- #	Vaihda salasana (oletus = 0000)
Simuloi hälytystapahtuma	*94*	- #	Lisää vastaanotetun matkapuhelun äänitasoa. Käytetään vain, kun äänitaso hälytyskeskuksesta on alhainen 1 = Hätäpuhelu 2 = Testihälytys 3 = Akkuvika 4 = Mikrofonin/kaiuttimen vika 5 = Vastaanotto äänipuhelusta 6 = Huolto 7 = Pääyksikön virransyöttövika 8 = Juuttunut painikehälytys
GSM/PSTN RX -äänitaso	*96*	- #	Lisää vastaanotetun matkapuhelun äänitasoa. Käytetään vain, kun äänitaso hälytyskeskuksesta on alhainen. 0 = 0%, (oletus) 1 = +25% 2 = +50% 3 = +75% 4 = +100% Huom! Edellyttää ohjelmistoversiota 4.40 (tai uudempaa).(tai uudempaa). PSTN-yhteys edellyttää ohjelmistoversiota 1.41 (tai uupaa).
Taustamelun kompensointi	*97*	- #	0 = Ei käytössä (oletus) 1 = Käytössä
Palauta oletusasetukset	*99*	- #	1 = Tehtaan oletusasetukset 2 = Oletuksena P100 (seuraavat koodit asetetaan): *21*0#, *22*0#, * 27*03#, *80*1#, *84*1#, *88*1# 3 = Oletuksena CPC (seuraavat koodit asetetaan): *21*3#, *22*3#, *27*03#, *80*1#, *84*1#, *88*1# 4 = Oletuksena VOICE (seuraavat koodit asetetaan): *21*1#, *22*1#, * 27*03#, *80*1#, *84*1#, *88*1#

SVENSKA

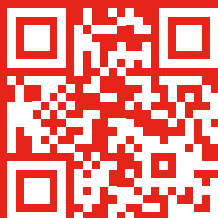

link.sl/sl6

För fullständiga installations- och konfigurationsinstruktioner, vänligen ladda ner installationsguiden.

Allmän information

Allmän information

Denna produkt har konstruerats enligt den senaste tekniken och enligt allmänt vedertagna säkerhetsrelaterade tekniska standarder som är tillämpbara för närvarande. Dessa installationsinstruktioner ska följas av alla personer som arbetar med produkten - både vid installation och underhåll.

Det är mycket viktigt att dessa instruktioner tillhandahålls vid alla tidpunkter till berörda tekniker, ingenjörer samt service- och underhållspersonal. Den grundläggande förutsättningen för säker hantering och felfri drift av systemet är ingående kunskaper om de grundläggande och speciella säkerhetsbestämmelserna som gäller transportörsteknik i allmänhet och hissar i synnerhet.

Produkten får endast användas för sitt avsedda ändamål. Lagg i synnerhet märke till att inga obehöriga ändringar eller tillägg får göras inuti produkten eller av till enskilda komponenter.

Friskrivning från skadeståndsansvar

Tillverkaren är inte skadeståndsansvarig gentemot köparen av denna produkt eller gentemot tredje part för skada, förlust, kostnader eller arbete som åsamkats på grund av olyckor, felaktig användning av produkten, felaktig installation eller olagliga ändringar, reparationer eller tillägg. Krav under garantin är också uteslutna i sådana fall. Tekniska data är de senaste tillgängliga. Tillverkaren tar inte på sig något skadeståndsansvar för tryckfel, misstag och ändringar.

Försäkran om överensstämmelse

Ladda ner "Försäkran om överensstämmelse" från vår webbsida: www.safeline-group.com

Säkerhetsföreskrifter!

- Endast utbildade fackmän som är behöriga att arbeta med utrustningen får installera och konfigurera denna produkt.

- Den här kvalitetsprodukten är avsedd för hissindustrin. Den har konstruerats och tillverkats för att användas för sitt specifika användningsområde och inget annat. Om det ska användas för något annat ändamål måste SafeLine kontaktas i förväg.

- Produkten får inte ändras eller modifieras på något sätt och bör endast installeras och konfigureras i enlighet med instruktionerna i denna manual.

- Hänsyn bör tas till alla tillämpliga hälso- och säkerhetsföreskrifter, samt utrustningsstandarder och dessa föreskrifter. Vidare måste standarder följas strikt vid installation och konfigurerings av produkten.

- Efter installation och konfigurerings av produkten och driften av utrustningen bör ett fullständigt funktionstest genomföras för att säkerställa korrekt funktion innan utrustningen tas i normalt bruk.

Elektriska och elektroniska produkter kan innehålla material, delar och enheter som kan vara skadliga för miljön och människors hälsa. Ta reda på vilka lokala regler och bestämmelser som gäller för deponering och återanvändning av elektroniska produkter. En korrekt kassering av gamla produkter bidrar till att undvika negativa konsekvenser för miljön och människors hälsa.

Teknisk data

Huvudenhet

Effekt	Matningsspänning: 230 VAC, 50 Hz. Min: 6,4 W, Max: 9,4 W.
Batteri	Batterispänning: 12 VDC blybatteri. Kapacitet: 1,2 Ah. Laddning: 13,65 VDC, max. 200 mA.
Nödbelysning	Nödbelysning utgång: 12 VDC max 500 mA.
Nödsignal	Akustisk nödsignal utgång: 12 VDC max 200 mA.
Ingångar	10-30 VDC, 5 mA, Optiskt isolerad.
Antennanslutning	SMA (hona)
Storlek (H x B x D)	SL6+: 160 x 241 x 47 mm, SL6+ Mini: 113 x 244 x 52 mm
Vikt	1.7 kg
Reläutgångar	Max 1 A/30 VDC, potentialfria reläutgångar.
IP-klass	IP20
Ljudfiler	16 sek/fil
Bluetooth	Bluetooth 4.0, BLE 2,4 GHz, (2402 - 2480 MHz), Max 2dBm
Driftstemperatur	+5 C° – +40 C°
Luftfuktighet	30% – 90%
Instickskort	*GSM-R/EGSM900/GSM1800 - RF uteffekt: klass 4 [2 W] för GSM-R/EGSM-R/EGSM900, Klass 1 [1 W] för GSM1800 *IF-BOARD-4G: - Micro SIM, 15 x 12 x 0,76 mm - Stödjer 2G, 3G och 4G (800/900/1800/2100/2600 MHz) - Kräver SW 4.70 eller senare

Produkten är avsedd för bruk i EMEA-länder

Busstation

Effekt	Matningsspänning: 12 VDC, Strömförbrukning, nominell 15 mA.
Ingångar	10-30 VDC; 5 mA, Optiskt isolerad.
Piktogramutgångar	Max 100 mA, 24 VDC. Transistorutgångar, öppen kollektor.
IP-klass	COP: IP00 COP2, Utanpåliggande/Infällda varianter: IP40 Ändamålsenlig extrautrustning måste installeras på plats för att uppnå säkerhetsnivå IP4X.
Max kabellängd	0,22 mm ² kabel: 100 m 0,75 mm ² kabel: 250 m

Översikt SL6+ huvudenhet (Fig 1)



- 1. RJ12-kontakt för extra telefonlur**
För konfigurering och intercom-kommunikation.
Kan även användas för externa telefonsamtal. Generellt kan alla analoga tonvalstelefoner användas
- 2. Återställningsknapp**
 - Återställer alla larm.
 - Avbryter ett pågående telefonsamtal.
 - Sätter igång självtest.
 - Visar GSM-styrka.
 - Aktiverar batteritest
- 3. LED-indikatorer**
 - a. Nätspänning
 - b. Aktivt larm/batteristatus
 - c. PSTN/GSM-nät, samtals-status.
- 4. USB Mini B PC-anslutning**
För uppdatering av mjukvara och konfigurering.
- 5. RS232 PC-anslutning**
För konfigurering
- 6. Skruvplint för anslutning av extra telefonlur**
För konfigurering och intercom-kommunikation.
Kan även användas för externa telefonsamtal. Generellt kan alla analoga tonvalstelefoner användas.
- 7. Kontakt för extern systemhögtalare**
- 8. Jordskruv**
- 9. Skruvterminal**
- 10. 12 V Batteri, 1,2 Ah**
- 11. Plats för GSM-kort**

Aktivering av SIM-kortet

SL6+ kan bara känna igen PIN-koden om koden har satts till "1234", "0000", "1111", eller om den inaktiverats. Om koden är inställd på något annat kan SL6+ inte använda SIM-kortet.



Inställning av PIN-kod

1. Sätt in SIM-kortet i en vanlig mobiltelefon. Ändra PIN-koden till "1234" i mobilens säkerhetsinställningar. Om det inte går, ställ in PIN-koden på "0000" eller ställ in alternativet "PIN-kodförfrågan" på "OFF"
2. Verifiera PIN-koden genom att slå av och på din telefon.
3. Ring ett samtal från telefonen för att verifiera att SIM-kortet är aktivt.
4. Ring ett samtal till SL6+ efter insättningen för att kontrollera att det är möjligt att få en bra förbindelse.

Om PIN-koden har ställts in på "1234", "0000" eller om den är inaktiverad kan SIM-kortet förflyttas från SL6+ till valfri SafeLine GSM-produkt.

"1111" PIN-kod

Om PIN-koden är inställd på "1111", kommer koden att slumpvis genereras av SafeLine GSM-enheten och memoriseras. Detta är en säkerhetsåtgärd som säkerställer att SIM-kortet endast fungerar med den valda SafeLine GSM-enheten. För att ändra PIN-koden igen, använd PUK-koden som tillhandahålls av din mobiloperatör för att ställa in en ny PIN-kod.

Montering

Monterat GSM-gränssnitt har alltid förtur. GSM-gränssnitt skall därför kopplas ur om inget aktivt SIM-kort används.



Installera huvudenheten i maskinrummet. Montera SL6-huvudenheten på en stabil yta (t.ex. vägg, apparatskåp), användandes lämpliga skruvar. Inget termineringsmotstånd behövs vid slutet av bussen. För att undvika GSM-störningar: placera huvudenheten, enheterna och GSM-antennen minst 1,5 meter isär (se Fig. 2). Antennen måste placeras på en metallisk (jordad) yta på åtminstone 150x150 mm och vara stående (vertikal).

LED-indikering frontpanel

Fig. 3 - LED 1 visar status på strömkällan

Fast grön	Nätspänningen OK.
Blinkande röd (400/400 ms)	Batteridrift, med ström till nödbelysningen.
Fast röd	Batteridrift, ingen ström till nödbelysningen.

Fig. 3 - LED 2 visar aktivt larm och batteristatus

Ljuset släckt	Inget aktivt larm/batteri OK.
Snabbt blinkande gul (200/200 ms)	Aktivt larm ej återställt.
Blinkande röd (400/400 ms)	Batterikontroll pågå.
Fast röd	Batteritest misslyckat/batteri ej anslutet.

Fig. 3 - LED 3 visar telefonlinjens status

Blinkande grön (100/100 ms)	Brandläge aktiverat.
Blinkande grön (400/400 ms)	Anslutning av samtal pågår.
Långsamt blinkande grön (200/4600 ms)	Telefonlinjen ansluten.
Fast grön	GSM-nätverk OK
Blinkande gul (100/100 ms)	Samtal anslutet.
Blinkande röd (400/400 ms)	Inkommande samtal.
Fast röd	Ingen telefonlinje ansluten. / Sökning efter GSM-nätverk. Inget SIM-kort (vid användning av GSM).

Fig. 3 - Återställningsknapp

Håll intryckt i 3 sek.
Tryck 3 gånger
Tryck en gång
Håll intryckt i mer än 5 s. - Släpp



Visa GSM-signalstyrka (Fig. 4).
Starta ett självtest (batteri + bussinitiering).
Återställer ett aktivt larm. Avslutar pågående samtal.
SL6+ stängs av. OBS! Gäller endast vid batteridrift.

Konfigurerings- exempel

Om du i något läge skulle behöva börja om, använd fabriksåterställningen: kommando *99*1#.

Se de fullständiga konfigureringsinställningarna i avsnittet: "Parameterlista", då dessa endast är exempel.



Lagra två olika telefonnummer, det första svarar med hjälp av en P100 kod och det andra med röst.

1. Starta konfigurering:
0 0
2. 1:a telefonnummret:
*** 1 1 * 1 2 3 4 5 6 7 8 #**
3. 2:a telefonnummret:
*** 1 2 * 2 3 4 5 6 7 8 9 #**
4. Svartalstyp för 1:a telefonnumret:
*** 2 1 * 0 #** - I exemplet: svar med P100 kod.
5. Svartalstyp för 2:a telefonnumret:
*** 2 2 * 1 #** - I exemplet: svar med röst.
6. Larmknappens fördröjning:
*** 8 7 * 0 3 #** - I exemplet: 3 sek. fördröjning
7. Avsluta konfigurering:
*** 0 0 * #**

Mest använda parametrarna - för hela listan, se kompletta manualen



KONFIGURERINGSDATA	KOD	DATA	KOMMENTARER
Gå till konfigureringsläget		00	
Ange lösenord		* ---- #	Förval = 0000
Gå ur konfigureringsläget		*00*#	
LARMKODER	KOD	DATA	KOMMENTARER
P100 ID-kod	*01*	----- #	P100 innehåller alltid 8 siffror.
CPC ID-kod	*02*	----- #	CPC 6-8 siffror.
Q23 ID-kod	*03*	----- -- #	Q23 innehåller alltid 12 siffror.
TELEFONNUMMER	KOD	DATA	KOMMENTARER
1:a telefonnumret	*11*	----- #	Telefonnummer till larmmottagare: 1-20 siffror. Varje stjärna (*) ger en sekunds fördröjning.
2:a telefonnumret	*12*	----- #	
3:e telefonnumret	*13*	----- #	
4:e telefonnumret	*14*	----- #	
SAMTALSTYP	KOD	DATA	KOMMENTARER
Samtalstyp 1:a numret	*21*	- #	0 = P100 1 = RÖST (förval) 2 = Q23 3 = CPC
Samtalstyp 2:a numret	*22*	- #	
Samtalstyp 3:e numret	*23*	- #	
Samtalstyp 4:e numret	*24*	- #	0 = P100 3 = CPC (endast batterilarm) 5 = SMS
Samtalstyp LMS-nummer	*30*	- #	
TESTLARM BATTERILARM	KOD	DATA	KOMMENTARER
LMS-telefonnummer	*16*	----- #	Hissövervakningssystem/LMS (Lift Monitoring System).
Testlarm	*17*	----- #	Telefonnummer för att skicka testlarm.
Återuppringning testlarm	*19*	----- #	Återuppringningen startar efter konfigurering har avslutats
Dagar mellan test	*27*	-- #	Antal dagar mellan testlarm, 00-99 dagar. Alltid två siffror.
Testlarmsprotokoll	*31*	- #	0 = P100 3 = CPC 4 = Telefonnummer som används som ID

LARMTYP	KOD	DATA	KOMMENTARER
Larmtyp 1:a numret	*41*	-- #	Bara vid användning av CPC som larmprotokoll. Normalt sett 10 eller 27, kontrollera med ditt larmföretag!
Larmtyp 2:a numret	*42*	-- #	
Larmtyp 3:e numret	*43*	-- #	
Larmtyp 4:e numret	*44*	-- #	
Larmtyp LMS	*45*	-- #	
Larmtyp testlarm	*46*	-- #	Normalt sett 26
ÖVRIGA KODER	KOD	DATA	KOMMENTARER
Upprepa larm	*39*	-#	Repetering fel: Batterilarm, Mic/Högtalartest och Fastnad knapp. Larmet repeteras varje dygn tills felet har åtgärdats. 0 = Av (förval) 1 = På
Externa ingångar - funktion	*73*	-- #	Första siffran väljer vilken ingång, dvs ingång 1 eller ingång 2. Andra siffran väljer funktion. 0 = Ingen 1 = Filter 2 = LMS/SMS 3 = Återställ/Underhåll 4 = Brandlarmsläge 5 = Larmknapp (förval = ingång 1) 6 = Samtalsfördröjning
Externa ingångar - ingångstyp NO or NC	*74*	-- #	Första siffran väljer vilken ingång, dvs ingång 1 eller ingång 2. Andra siffran väljer NO (0) eller NC (1). Förval = NO
Enhetsnummer	*82*	-#	Enhetsnummer [0] är förvalt, och innebär att den svarar med en gång.
Fördröjningstid för larmknappen	*87*	-- #	00-25 sekunder. Förval = 05.
Utgångar (Relä)	*88*	-- #	Första siffran väljer reläutgång, dvs relä 1 eller relä 2. Andra siffran väljer funktion. För SW 4.00 eller högre används följande funktionsparametrar: 0 = Larmstatusutgång (förval Relä 1) 1 = Batterifel (förval Relä 2) 2 = Piktogram (Relä 1 - Gul, Relä 2 - Grön) 3 = Aktivering med DTMF 8/9 (Relä 1 - DTMF 8, Relä 2 - DTMF 9) 4 = Manuell återställning 5 = Larmsändning misslyckad 6 = Systemfel 7 = Larmklocka

Bussenhet - Larmingång	*89*	- - #	Väljer typ av larminsignal för bussenheten (NO/NC). Första siffran väljer bussenheten (1-6). Andra siffran väljer NO (0) eller NC (1).
Talenhet - Larmklocka	*90*	- - #	Lokal konfigurering av larmklocka Talenhet. Första siffran väljer talenheten (1-6). Andra siffran väljer Av/Inaktivering (0 = förval) eller På/Aktivering (1).
Lösenord för fjärrkonfigurering	*91*	- - - - #	Byte av lösenord (förval=0000).
Simulera en larmhändelse	*94*	- #	Utlöser en larmhändelse efter avslutad konfigureringen. 1 = Nödlarmssamtal 2 = Testlarm 3 = Batterifel 4 = Mikrofon-/Högtalarfel 5 = Kvitto på röstsamtal 6 = Underhåll 7 = Fel på strömförsörjning till huvudenheten 8 = Larm för fastnad knapp
GSM/PSTN - RX-ljudnivå	*96*	- #	Förstärker den mottagna ljudnivån. Används endast om ljudnivån från larmcentralen är för låg. 0 = 0% (förval) 1 = +25% 2 = +50% 3 = +75% 4 = +100% OBS: SW 4.40 eller senare krävs. För PSTN krävs HW 1.41 eller senare.
Bakgrunds- nivåkompensering	*97*	- #	0 = Av (Förval) 1 = På
Återställ till förvalda inställningar	*99*	- #	1 = Fabriksstandard 2 = Förval P100 (Följande koder ställs in): *21*0#, *22*0#, *27*03#, *80*1#, *84*1#, *88*1# 3 = Förval CPC (Följande koder ställs in): *21*3#, *22*3#, *27*03#, *80*1#, *84*1#, *88*1# 4 = Förval VOICE, tal (Följande koder ställs in): *21*1#, *22*1#, *27*03#, *80*1#, *84*1#, *88*1#

ACCESSORIES/SPARE PARTS



*IF-BOARD-4G



*SL6-GSM-BOARD



*CABLE03



*BATT1.2A



*GSM_ANTKABEL5M



*GSM_ANTKABEL10M

VOICE STATIONS



*SLB3-COP



*SLB3-COP2



*SLB3-REC-PIC



*SLB3-REC-PIC-B



*SLB3-SM-PIC



*SLB3-SM-PIC-B



*SLB3-SMD-PIC-B



*SLB3-SM-PIC-L



*SLB3-RD-BL

EU Declaration of Conformity

Product:	Lift telephone
Type / model:	SL6+
Article no:	*SL6, *SL6-4G, *SL6-GSM, *SL6-GSM-BOARD, *SL6-MAINBOARD, *SL6-MINI, *SL6-MINI-4G, *SL6-MINI-GSM, *SL6 A+, *SL6 A+ MINI, *SL6 A+ 3G, *IF-BOARD-4G, *SL6-GSMR, *SL6-MINI-GSMR <i>Including voice stations:</i> *SLB3-COP, *SLB3-REC-PIC, *SLB3-REC-PIC-B, *SLB3-SM-PIC, *SLB3-SM-PIC-B, *SLB3-SM-PIC-L, *SLB-COP, *SLB-COP2, *SLB-COP2-L, *SLB-COP-L, *SLB-COP-SEP, *SLB-IF1, *SLB-IF2, *SLB-RD, *SLB-RD-BUT, *SLB-REC, *SLB-REC-FIRE, *SLB-REC-FIREo2, *SLB-REC-FIREK, *SLB-REC-FIREK02, *SLB-REC-LED, *SLB-REC-PIC, *SLB-REC-PIC-BUT, *SLB-SM, *SLB-SM-LED, *SLB-SM-PIC, *SLB-SM-PIC-BUT, *SLB-SM-PIC-LIGH, *SLB-SMD-PIC-BUT, *SLBR-COP, *SLBR-SM-PIC, *SLBR-SM-PIC-B, *SLBR-REC-PIC, *SLBR-REC-PIC-B,, *SLBR-REC-PIC-B2, *SLBR-REC-PIC3, *SLBR-RD-BL
Manufacturer:	SafeLine Sweden AB
Year:	2019

We herewith declare under our sole responsibility as manufacturer that the products referred to above complies with the following EC Directives:

Directives

Radio Equipment (RED):	2014/53/EU	(Including EMC 2014/30/EU, LVD 2014/35/EU)
RoHS 2:	2011/65/EU	
Lift	2014/33/EU	(Annex 4.5 & 4.9)

Standards applied

EN 81-20:2014	Lift: Safety & Technical requirements
EN 81-28:2018	Lift: Remote alarm on passenger and goods passenger lifts
EN 81-70:2003/A1:2004	Lift: Accessibility to lifts for persons including persons with disability
EN 81-72:2003	Lift: Firefighters lifts
EN 12015:2014	EMC: Emission, Electromagnetic compatibility
EN 12016:2013	EMC/Lifts: Immunity, Electromagnetic compatibility
EN 62368-1:2014/AC:2015	LVD: Information Technology Equipment
EN 50581:2012	RoHS: Technical doc. for assessment of restriction of RoHS.

For RED 2014/53/EU, an "EU-Type Examination procedure" has been applied and is certified by notified body:

TÜV AUSTRIA SERVICES GMBH, Notified Body Nr: 0408, Certificate Nr: INE-AT/EMV-18/138 with the supporting assessments:

Module	Notified body	Address	NB nr	Test nr
CONNECTable	FORCE Technology	Venlighedsvej 4, 2970 Hørsholm	0199	119-24187-1, 119-24187-2
TRM-5	TÜV AUSTRIA SERVICES GMBH	Deutschestraße 10, 1230 Wien	0408	INE-AT/EMV-18/138
N.A.	TÜV AUSTRIA SERVICES GMBH	Deutschestraße 10, 1230 Wien	0408	INE-AT/IT-18/109
TRM-5	Phoenix testlab GmbH	Königswinkel 10, D-32825 Blomberg, Germany	0700	13-113995
GL865-Dual V3	Dekra Test & Cert	Parque Tecnológico de Andalucía / SeveroOchoa 2,	1909	53051 RBN.001
LE910-EU V2	Dekra Test & Cert	29590 Spain	1909	52382 RCB.001

Standards applied

Article of Directive 2014/53/EU

EN 60950-1:2006+A11:2009+A12:2010+A12:2011+A2:2013	3.1 (a): Health and safety of the user
EN 62311:2008	
EN 301 489-1 v2.1.1 + EN 301 489-52 v1.1.0 Draft	3.1 (B): Electromagnetic Compatibility
EN 301 489-17 V3.1.1	
EN 301 511 v12.5.1	3.2: Effective use of spectrum allocated
EN 301 908-1 v11.1.1 / -2 v11.1.1 / -13 v11.1.1	
EN 300 328 V2.1.1	

Firmware used during assessment

Tiorail TRM-5:	Rev. 03.016 / Rev. 03.017 / Rev. 03.019 / Rev. 03.025
GL865-Dual V3:	16.00.152 / 16.01.150 / 16.01.153
LE910-EU V2:	20.00.402
SafeLine SL6	4.50

Tyresö, 2019-08-23

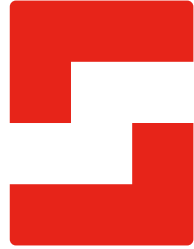

Lars Gustafsson,
Technical Manager, R&D, SafeLine Group
Antennvägen 10, 13548 Tyresö, Sweden
+46 (0)8-447 79 32, www.safeline-group.com

**SafeLine Headquarters**

Antennvägen 10 · 135 48 Tyresö · Sweden
Tel.: +46 (0)8 447 79 32 · info@safeline.se
Support: +46 (0)8 448 73 90

SafeLine Denmark

Vallensbækvej 20A, 2. th · 2605 Brøndby · Denmark
Tel.: +45 44 91 32 72 · info@safeline.dk

SafeLine Norway

Solbråveien 49 · 1383 Asker · Norway
Tel.: +47 94 14 14 49 · post@safeline.no

SafeLine Europe

Industrieweg 114 · 3980 Tessenderlo-Ham · Belgium
Tel.: +32 (0)13 664 662 · info@safeline.eu
Support: +32 (0)4 85 89 08 95

SafeLine Deutschland GmbH

Kurzgewannstraße 3 · D-68526 Ladenburg · Germany
Tel./Support: +49 (0)6203 840 60 03 · sld@safeline.eu

SafeLine Group UK

Unit 47 · Acorn Industrial Park · Crayford ·
Kent · DA1 4AL · United Kingdom
Tel.: +44 (0) 1322 52 13 96 · info@safeline-group.uk

SafeLine is a registered trademark of SafeLine Sweden AB. All other trademarks, service marks, registered trademarks, or registered service marks are the property of their respective owners.