

Manuel GL1

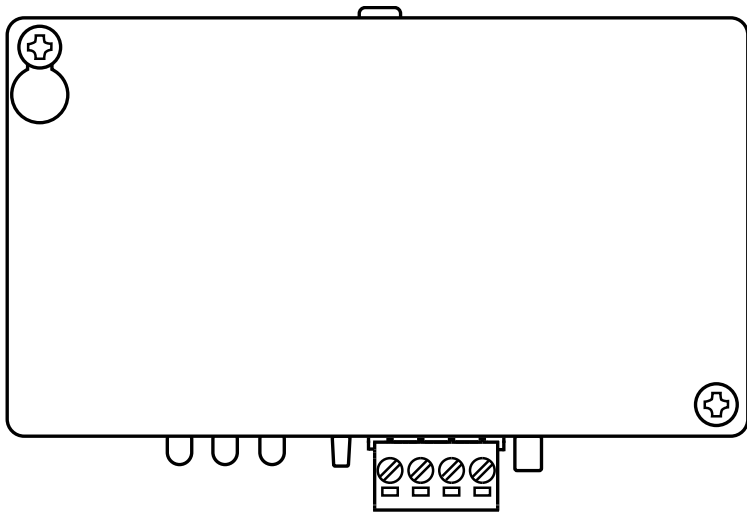

Caractéristiques techniques

Alimentation :	Tension d'alimentation : 10-30 V CC
Tension de la ligne :	48 V CC avec une connexion au réseau GSM.
Consommation électrique :	12 V CC, 250 mA, momentanément lors de la connexion d'un appel. 50 mA en veille.
Communication :	*GL1 - Compatible 2G (900/1800 MHz) *GL1-4G - Compatible 2G, 3G et 4G (800/900/1800/2100/2600 MHz)
Type de prise d'antenne :	SMA (femelle)
Carte SIM	Micro SIM: 15 x 12 x 0,76 mm
Code IP :	IP20
Dimensions :	81 x 121 x 24 mm (H x L x P)
Poids :	220 g

Une antenne avec un câble de 3 mètres est également fournie.
Ce produit est destiné à être utilisé dans les pays de l'EMEA.

Sommaire

Description générale	4
Vue d'ensemble	5
Installation	6
Connexion de l'unité	6
Services réseau	6
Utilisation de la carte SIM	7
Voyant de contrôle	8
Entretien	9
Augmentation du niveau audio RX	9
Dépannage	10
Interférence/Mauvaise qualité du son	10
Declaration of Conformity	11

Description générale

Cette unité, qui bénéficie d'une technologie de pointe, satisfait aux normes techniques de sécurité généralement reconnues et actuellement en vigueur. Les présentes instructions d'installations doivent être respectées par toutes les personnes travaillant sur cette unité, aussi bien lors de l'installation que lors de la maintenance.

Il est extrêmement important que ces instructions d'installation soient accessibles à tout moment pour les techniciens et ingénieurs concernés ou pour le personnel d'entretien et de maintenance. La sécurité de la manutention et un fonctionnement fiable de ce système requièrent une bonne connaissance des règles de sécurité de base et spécifiques concernant la technique des convoyeurs en général, et des ascenseurs en particulier.

L'unité ne peut être utilisée que pour l'objectif prévu. Notez en particulier qu'aucune modification ou ajout non autorisé ne peut être apporté à l'intérieur de l'unité ou à ses composants.

Exclusion de responsabilité

Le constructeur n'est pas responsable envers l'acheteur ni envers un tiers, pour les dommages, pertes, coûts ou travail faisant suite à des accidents, une mauvaise utilisation du produit, une installation non conforme ou des modifications, réparations ou ajouts illégaux. Les recours au titre de la garantie sont également exclus dans ces cas. Les données techniques de ce manuel sont les plus récentes au moment de l'impression. Le constructeur exclut toute responsabilité liée à des erreurs d'impression, confusions ou modifications.

Déclaration de conformité

Téléchargez « la déclaration de conformité » sur notre site web : www.safeline-group.com

Précautions de sécurité

- Seuls des professionnels formés, habilités à travailler sur l'équipement, peuvent installer et configurer ce produit.
- Ce produit de qualité est destiné au secteur des ascenseurs. Il a été conçu et construit pour une application spécifique. Pour toute autre utilisation, veuillez contacter préalablement SafeLine.
- Il ne doit en aucune manière être modifié ou transformé, et il doit être installé et configuré en se conformant strictement aux procédures décrites dans le manuel.
- Toutes les prescriptions de santé et de sécurité ainsi que les normes pertinentes, doivent être scrupuleusement respectées lors de l'installation et de la configuration de ce produit.
- Une fois l'installation et la configuration terminées, le produit et le fonctionnement de l'équipement doivent être soumis à des tests complets afin de vérifier leur bon fonctionnement, avant de remettre l'équipement en service.

Les produits électriques et électroniques peuvent contenir des matières, pièces et unités présentant un danger environnemental et sanitaire. Veuillez vous informer sur les règles locales et le système de collecte des produits électriques et électroniques usagés. L'élimination correcte de vos produits contribuera à éviter les conséquences néfastes pour l'environnement et la santé humaine.



Vue d'ensemble

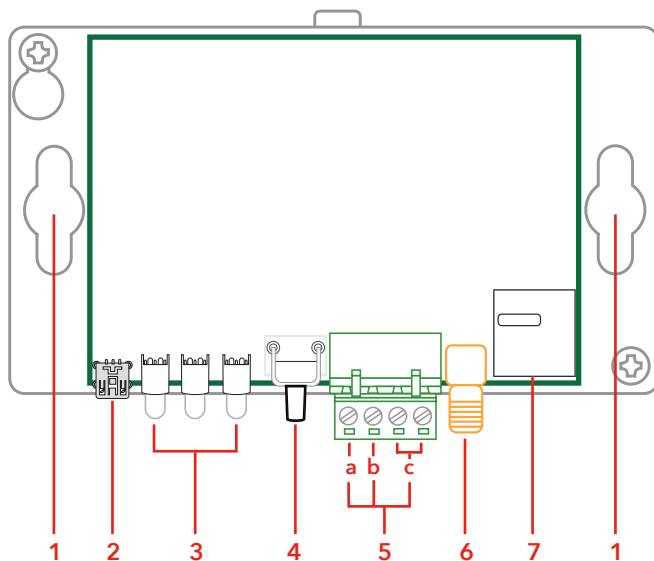

1. Support

Il est possible de fixer le GL1 en utilisant le support DIN ou le support en option.

2. Mini USB

Utilisez la connexion mini USB et SLPro pour la mise à jour SW.

3. Voyants

Il y a trois voyants indicateurs. Reportez-vous au « Voyant de contrôle ».

4. Bouton de réinitialisation

Appuyez sur le bouton de réinitialisation pendant 3 secondes pour afficher l'intensité du champ GSM.

5. Borne

Connexion pour une tension d'alimentation de :

a) 10-30 V CC

b) 0 V CC

c) Sortie ligne téléphonique des appareils SafeLine

6. Connecteur de câble d'antenne SMA

Le connecteur de câble d'antenne SMA est un connecteur femelle.

7. Support de carte SIM

L'unité utilise une carte micro SIM.

Installation

Connexion de l'unité

Pour éviter les interférences GSM : Éloignez le GL1, le téléphone de secours de l'ascenseur et l'antenne GSM d'au moins 1,5 m les uns des autres.

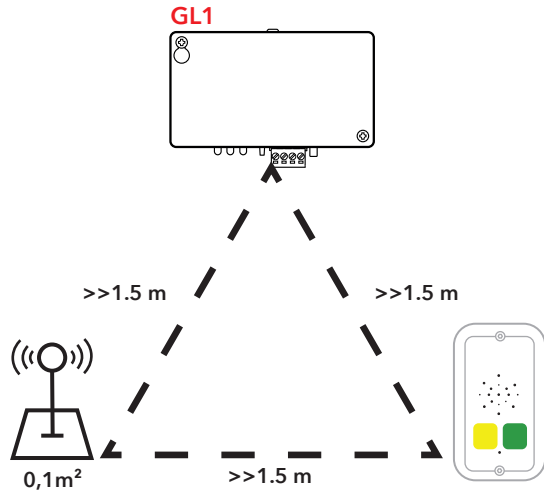

Services réseau

Attention : si vous utilisez *GL1, avant de démarrer avec une nouvelle carte SIM, la carte doit être préparée et supporter le réseau 2G. Les cartes qui supportent uniquement la 3G/4G ne fonctionneront pas.

Attention : si vous utilisez *GL1-4G, les services réseau peuvent différer en fonction des pays et/ou des fournisseurs de service. Contactez votre fournisseur de services pour de plus amples informations concernant la 4G et VoLTE dans votre région.

Utilisation de la carte SIM

En cas de saisie d'un code PIN incorrect 3 fois de suite, la carte SIM est bloquée (code PUK requis pour la débloquent). Le GL1 ne peut démarrer et le voyant 3 sera rouge.

- Si le code PIN est défini comme « 1234 », « 0000 » ou s'il est désactivé, la carte SIM peut être retirée du SafeLine GL et insérée dans n'importe quel produit GSM SafeLine.
- Si le code est défini sur « 1111 », la carte SIM peut être retirée et insérée dans un autre téléphone (SafeLine ou autre), sans le code PUK.

Ne pas activer la boîte vocale ou si possible demander à votre fournisseur de désactiver la boîte vocale.

Si le code PIN est réglé sur « 1111 » le code des cartes SIM sera modifié aléatoirement par l'unité GSM SafeLine et mémorisé. Ainsi la carte SIM peut uniquement fonctionner avec l'unité GSM SafeLine à moins que vous utilisiez le code PUK pour paramétrer un nouveau code PIN.

Si vous voulez télécharger une nouvelle carte SIM avec un code PIN « 1111 » vous devrez d'abord charger sur la carte un code PIN « 1234 » ou « 0000 » pour effacer l'ancien code PIN en mémoire.

Code PIN (« 1234 », « 0000 » ou désactivé).

1. Insérer la carte SIM dans un téléphone mobile ordinaire. Dans le menu « Réglages de sécurité », changer le code PIN pour « 1234 », « 0000 » ou désactiver la fonction « Saisie du code PIN » ATTENTION ! « 0000 » ne peut pas être utilisé sur toutes les cartes SIM. Veuillez contacter votre fournisseur de services pour de plus amples informations.
2. Vérifier le code PIN en éteignant puis en rallumant le téléphone.
3. Passer un appel depuis un téléphone pour vérifier que la carte SIM est bien active, avant de l'introduire dans le SafeLine GL1.
4. Passer également un appel vers le SafeLine GL1 après avoir inséré la carte SIM pour vérifier l'établissement d'une connexion.

Protéger la carte SIM des utilisations abusives

1. Introduire la carte SIM dans un téléphone mobile.
2. Dans le menu « Paramètres de sécurité », changer le code PIN par « 1111 ». Une fois la carte SIM introduite dans l'unité SafeLine, le code est modifié aléatoirement, de manière à rendre la carte inutilisable sur un autre téléphone mobile, à moins d'être débloquée par le code PUK.

Voyant de contrôle

Le voyant 1 indique l'état de l'alimentation électrique

Vert fixe Alimentation électrique OK.

Le voyant 2 indique la force du signal GSM

Indique la force du signal GSM et le niveau de réception audio, le niveau audio RX (veuillez vous reporter aux tableaux).

Le voyant 3 indique la communication

Rouge fixe	Erreur GSM.
Rouge clignotant (400/400 ms)	Recherche du réseau GSM.
Jaune/vert clignotant (100/100 ms)	Appel entrant.
Vert fixe	Appel connecté.
Vert clignotant (400/400 ms)	Connexion de l'appel en cours.
Vert clignotant, clignotement lent (200/4600 ms)	Réseau GSM OK.
Vert clignotant (100/100/100/2200 ms)	Combiné non raccroché/replacé correctement sur l'unité.

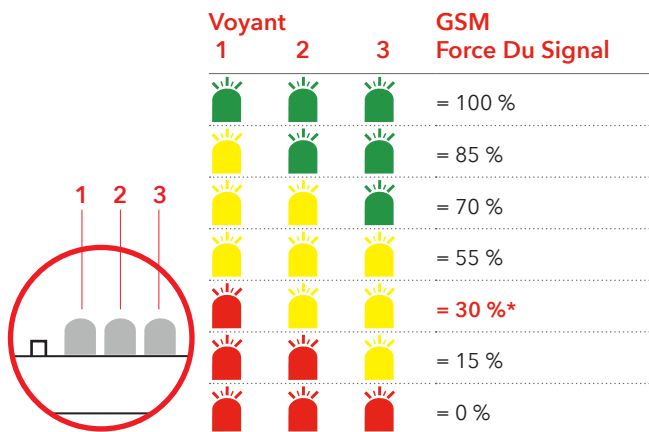

*Puissance minimale du signal avec l'interface GSM

Augmentation du niveau audio RX

Il est également possible de régler les paramètres via SLPro, onglet GL6.

Augmenter le niveau audio de réception GSM à l'aide du mode réglage.

1. Pour aller au mode réglage, mettez tout d'abord hors tension.
2. Appuyez ensuite sur le bouton et maintenez-le enfoncé tout en remettant l'unité sous tension, et gardez-le enfoncé pendant 3 secondes supplémentaires. Le mode réglage est à présent actif.
3. Pour régler le niveau audio de réception GSM, appuyez sur le bouton jusqu'au niveau de sortie souhaité. L'augmentation se fait par paliers de 25 % à chaque appui.
4. Lorsque le niveau souhaité est atteint, coupez l'alimentation.
5. Redémarrez ensuite l'unité. Le nouveau niveau audio de réception GSM est enregistré.

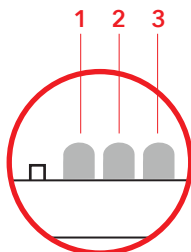

Voyant

Voyant			Niveau Audio Rx
1	2	3	
			= 0 %
			= 25 %
			= 50 %
			= 75 %
			= 100 %

Dépannage

Le voyant 1 n'est pas allumé lorsque l'unité est branchée à l'alimentation.

- Vérifiez la polarité de l'alimentation.
- Contrôlez que la tension d'alimentation est de 10 - 30 V CC.

Le voyant 3 est allumé en rouge fixe.

- Contrôlez que la carte SIM est bien en place.
- Vérifiez que le code PIN des cartes SIM est désactivé ou qu'il est paramétré sur « 1234 », « 0000 » ou « 1111 » (voir la section concernant la carte SIM).
- Assurez-vous que la carte SIM est activée et qu'elle fonctionne en la testant dans un téléphone mobile.

L'appel est interrompu immédiatement après connexion de l'appel.

- Si l'unité est alimentée par une batterie, vérifiez que celle-ci soit correctement chargée.
- Assurez-vous que la source d'alimentation principale peut fournir du courant continu en 300 mA.

Connexion impossible ! Message d'erreur de l'opérateur téléphonique.

- Pour appeler, vous devez toujours utiliser l'indicatif.

Interférence/ Mauvaise qualité du son

Souvenez-vous que le câblage entre l'émulateur GL et le téléphone d'ascenseur est à la base une ligne RTPC standard et qu'il ne peut donc pas être installé dans le câble de déplacement de l'ascenseur à proximité d'une haute tension. ***(Risques d'interférences)***

- Installez toujours l'antenne en la dirigeant vers le haut, à 1,5 m au moins de l'émulateur GL.
- Placez l'antenne là où l'intensité de champ est maximale selon le tableau (« Voyant de contrôle ») correspondant à l'unité.
- Lorsqu'un appel est connecté, essayez de changer l'antenne de place afin de trouver le meilleur emplacement de réception/d'émission.

EU Declaration of Conformity

Product: Mobile network emulator
 Type / model: **Safeline GL1**
 Article no: *GL1, *GL1-4G
 Manufacturer: Safeline Sweden AB
 Year: 2020

We herewith declare under our sole responsibility as manufacturer that the products referred to above complies with the following EC Directives:

Directives

Radio Equipment (RED):	2014/53/EU
RoHS 2:	2011/65/EU

Standards applied

EN 12015:2014	EMC: Emission, Electromagnetic compatibility
EN 12016:2013	EMC/Lifts: Immunity, Electromagnetic compatibility
EN 62368-1:2014/AC:2015	LVD: Information Technology Equipment
EN 50581:2012	RoHS: Technical doc. for assessment of restriction of RoHS.

For RED 2014/53/EU, the conformity assessment procedure "Module A" used as described in Annex II. Accordingly, respective manufacturer has done the radio modules conformity assessment:

Standards applied

Article of Directive 2014/53/EU

EN 60950-1:2006+A11:2009+A1:2010+A12:2011+A2:2013	3.1 (a): Health and safety of the user
EN 62311:2008	

Module	Notified body	Address	NB nr	Test nr
GL865-Dual V3	Dekra Test & Cert	Parque Tecnológico de Andalucía / SeveroOchoa 2, 29590 Spain	1909	53051 RBN.001
LE910C1-EU	Dekra Testing and Certification	Parque Tecnológico de Andalucía / Severo Ochoa 2, 29590 Málaga, Spain	1909	57536RNB.001A1

EN 301 489-1 v2.1.1 + EN 301 489-52v1.1.0 Draft	3.1 (B): Electromagnetic Compatibility
EN 301 511 v12.5.1	3.2: Effective use of spectrum allocated

Firmware used during assessment

GL865-Dual V3:	16.00.152 / 16.01.150 / 16.01.153
Safeline GL1:	1.00

Tyresö, 2020-03-06

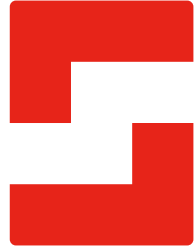

Lars Gustafsson,
 Technical Manager, R&D, SafeLine Group

**SafeLine Headquarters**

Antennvägen 10 · 135 48 Tyresö · Sweden
Tel.: +46 (0)8 447 79 32 · info@safeline.se
Support: +46 (0)8 448 73 90

SafeLine Denmark

Vallensbækvej 20A, 2. th · 2605 Brøndby · Denmark
Tel.: +45 44 91 32 72 · info@safeline.dk

SafeLine Norway

Solbråveien 49 · 1383 Asker · Norway
Tel.: +47 94 14 14 49 · post@safeline.no

SafeLine Europe

Industrieweg 114 · 3980 Tessenderlo-Ham · Belgium
Tel.: +32 (0)13 664 662 · info@safeline.eu
Support: +32 (0)4 85 89 08 95

SafeLine Deutschland GmbH

Kurzgewannstraße 3 · D-68526 Ladenburg · Germany
Tel./Support: +49 (0)6203 840 60 03 · sld@safeline.eu

SafeLine Group UK

Unit 47 · Acorn Industrial Park · Crayford ·
Kent · DA1 4AL · United Kingdom
Tel.: +44 (0) 1322 52 13 96 · info@safeline-group.uk

SafeLine is a registered trademark of SafeLine Sweden AB. All other trademarks, service marks, registered trademarks, or registered service marks are the property of their respective owners.