

SL2 manual

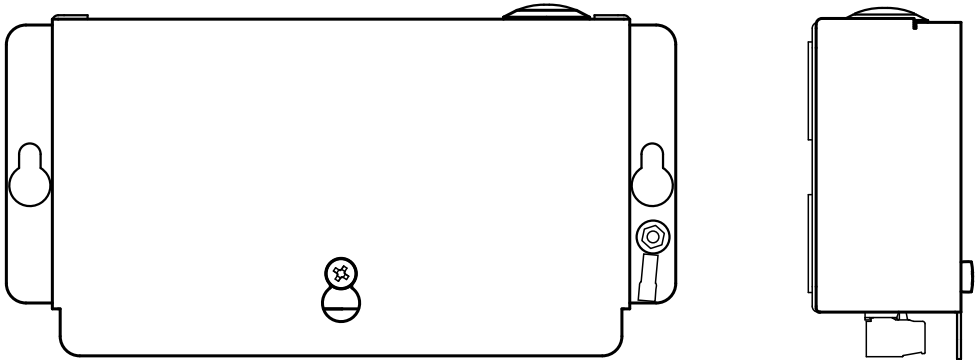

Teknisk data

Effekt:	Strömkällans spänning: 10-30 V DC. Min 40 mA, Max 70 mA. OBS! Vid användning av HL1 och/eller SafeLine fjärrstation med bildtecken (piktogram), krävs det att SL2 matas med 12 V DC: Min 42 mA, Max 1200 mA.
Ingångar:	10-30 V DC, 5 mA. Optiskt isolerad.
Piktogramutgångar:	Max 100 mA, 10-30 V DC. Transistorutgångar. Öppen kollektor.
Högtalare:	3 W, 8Ω
Storlek (B x D x H):	171 x 89 x 41 mm
Vikt:	0,47 kg

Innehålls- förteckning

Teknisk data	2
Allmän information	4
Översikt	5
Mått och komponentlista	6
Installation	8
Kopplingsschema	8
Kopplingsschema, parallellkoppling	8
Konfigurering	9
Programmeringsgränssnitt	9
Konfigureringsmetod	11
Konfigureringsexempel	12
Parameterlista	13
Drift	17
LED-indikering för piktogram-men i hisskorg	17
Testning	18
Felsökning	20
Declaration of Conformity	23

Allmän information

Denna produkt har konstruerats enligt den senaste tekniken och enligt allmänt vedertagna säkerhetsrelaterade tekniska standarder som är tillämplbara för närvarande. Dessa installationsinstruktioner ska följas av alla personer som arbetar med produkten - både vid installation och underhåll.

Det är mycket viktigt att dessa instruktioner tillhandahålls vid alla tidpunkter till berörda tekniker, ingenjörer samt service- och underhållspersonal. Den grundläggande förutsättningen för säker hantering och felfri drift av systemet är ingående kunskaper om de grundläggande och speciella säkerhetsbestämmelserna som gäller transportörsteknik i allmänhet och hissar i synnerhet.

Produkten får endast användas för sitt avsedda ändamål. Lagg i synnerhet märke till att inga obehöriga ändringar eller tillägg får göras inuti produkten eller av/till enskilda komponenter.

Friskrivning från skadeståndsansvar

Tillverkaren är inte skadeståndsansvarig gentemot köparen av denna produkt eller gentemot tredje part för skada, förlust, kostnader eller arbete som åsamkats på grund av olyckor, felaktig användning av produkten, felaktig installation eller olagliga ändringar, reparationer eller tillägg. Krav under garantin är också uteslutna i sådana fall. Tekniska data är de senast tillgängliga. Tillverkaren tar inte på sig något skadeståndsansvar för tryckfel, misstag och ändringar.

Försäkran om överensstämmelse

Ladda ner "Försäkran om överensstämmelse" från vår webbsida: www.safeline-group.com

Säkerhetsföreskrifter!

-Endast utbildade fackmän som är behöriga att arbeta med utrustningen får installera och konfigurera denna produkt.

-Den här kvalitetsprodukten är avsedd för hissindustrin. Den har konstruerats och tillverkats för att användas för sitt specifika användningsområde och inget annat. Om det ska användas för något annat ändamål måste SafeLine kontaktas i förväg.

-Produkten får inte ändras eller modifieras på något sätt och bör endast installeras och konfigureras i enlighet med instruktionerna i denna manual.

-Hänsyn bör tas till alla tillämpliga hälso- och säkerhetsföreskrifter, samt utrustningsstandarder och dessa föreskrifter. Vidare måste standarder följas strikt vid installation och konfiguration av produkten.

-Efter installation och konfiguration av produkten och driften av utrustningen bör ett fullständigt funktionstest genomföras för att säkerställa korrekt funktion innan utrustningen tas i normalt bruk.

Elektriska och elektroniska produkter kan innehålla material, delar och enheter som kan vara skadliga för miljön och människors hälsa. Ta reda på vilka lokala regler och bestämmelser som gäller för deponering och återanvändning av elektroniska produkter. En korrekt kassering av gamla produkter bidrar till att undvika negativa konsekvenser för miljön och människors hälsa.



Översikt

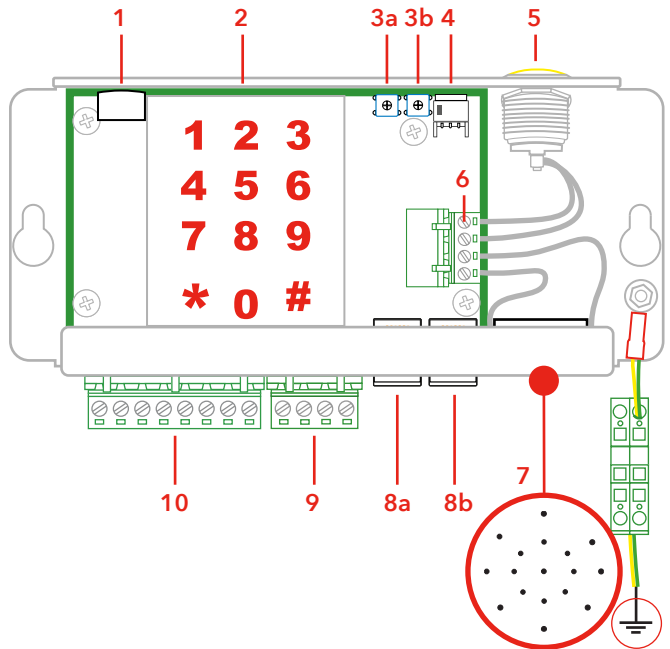

- 1. Mikrofon**
Intern mikrofon för nödlarm och registrering av nödlarmsmeddelandet.
- 2. Tangentbord**
För programmering av enheten.
- 3. a) Volymkontroll för extrastation 1**
Vrid medurs för att öka volymen.
b) Volymkontroll för extrastation 2
Vrid medurs för att öka volymen.
- 4. RS232 PC-anslutning**
För uppdatering av fasta program och programmering.
- 5. Knapp för nödsamtal**
Efter ett aktivt larm kan knappen användas för reset (slut på larm) genom att trycka kortvarigt på den.
- 6. Intern anslutning**
För intern högtalare och nödsamtalsknapp.
- 7. Intern högtalare**
För nödsamtal och felmeddelanden vid programmering.
- 8. a) RJ12-kontakt för hisskorgstation**
b) RJ12-kontakt för extrastation
- 9. Uttag B**
Uttag för anslutning av hörslinga HL1
- 10. Uttag A**

Mått och komponentlista

SL2 huvudenhet

Artikelnummer: *SL2

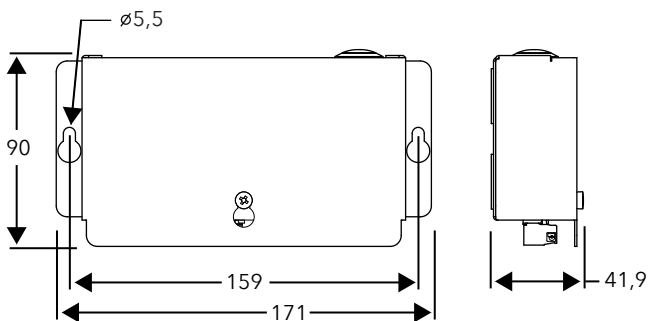

SafeLine SL2 larmknapp med mikrofon

Artikelnummer: *LT-Stat01

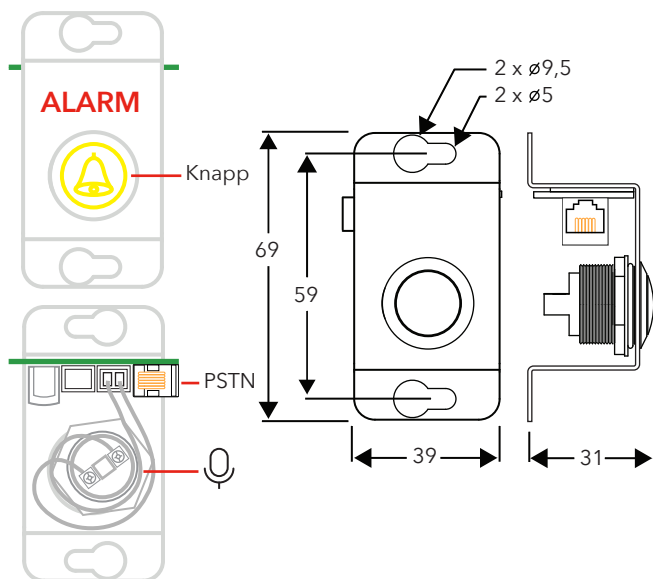

SafeLine SL1 larmknapp med mikrofon och högtalare

Artikelnummer: *LT-Stat02

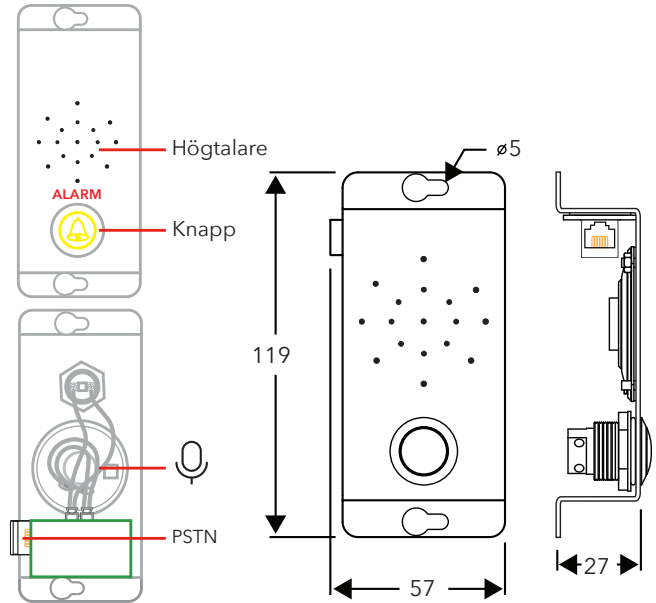

SL2 COP-station med högtalare

Artikelnummer: *LT-stat04

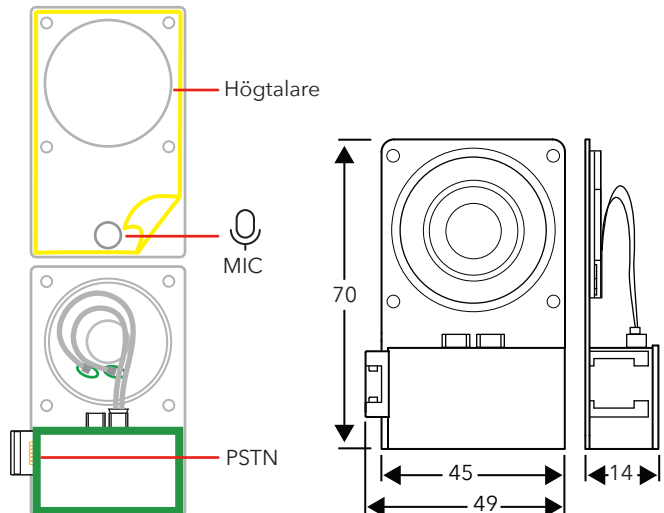

Ytan måste vara ren och avfettad för att skumtejpen ska kunna fixeras på COP-stationerna.

Installation

Kopplings- schema

Varning! Vid användning av HL1 och/eller SafeLine fjärrstation med bildtecken (piktogram), krävs att SL2 matas med 12 V DC. Vid kombination med en GL6 kan du ansluta högst en (1) SL2 och en HL1.

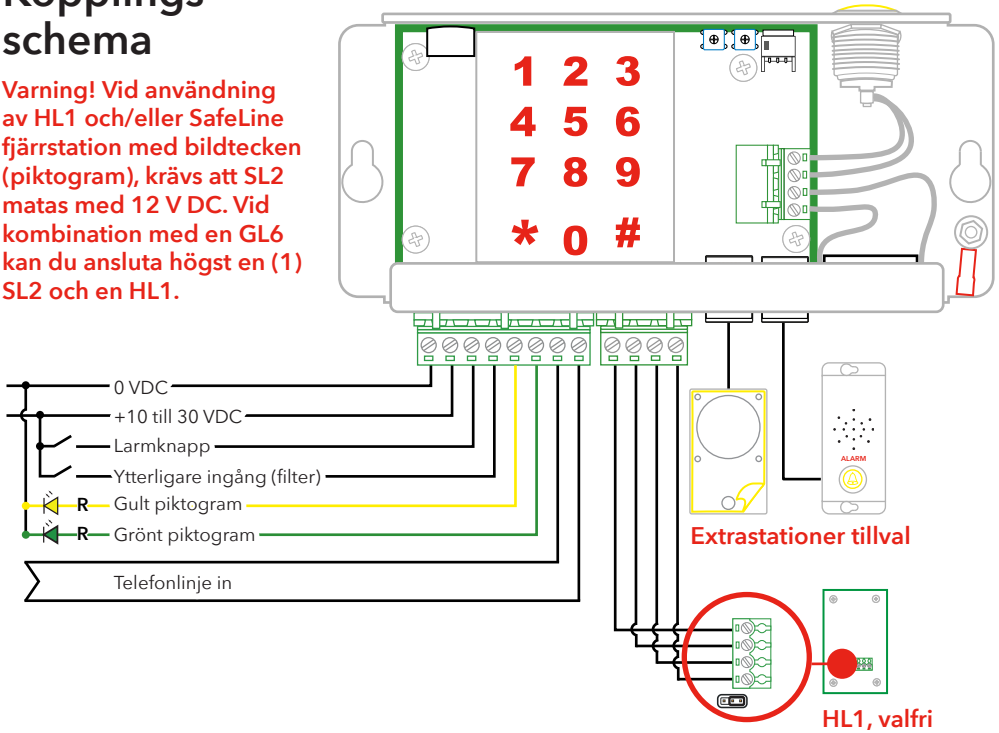

Kopplings- schema, paral- lellkoppling

Vid parallellkoppling är det viktigt att varje enhet programmeras med ett unikt nummer. Detta kan inte göras med fjärrprogrammering (max 9 SafeLine-enheter).

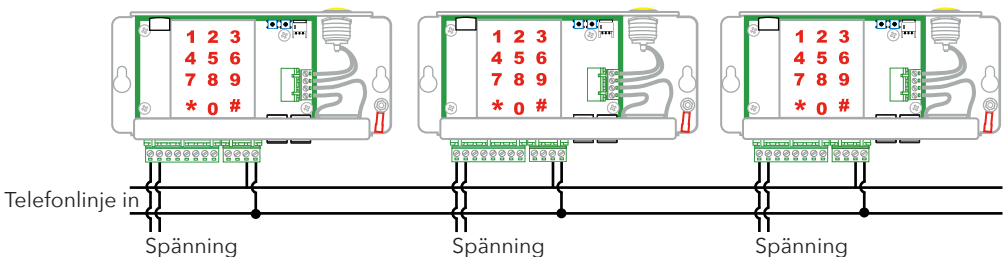

Konfigurering

Konfigureringsgränssnitt

Enheten måste vara ansluten till en strömkälla innan konfigurationen börjar!

Konfigurering med hjälp av tangentbordet

Det inbyggda tangentbordet på SafeLine:s baksida möjliggör snabb programmering av enheten.

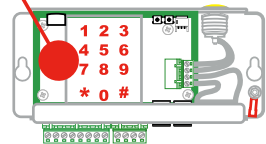
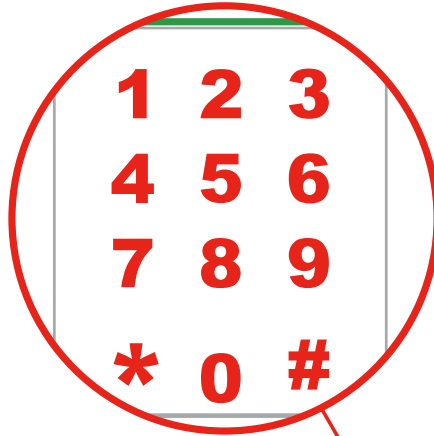

Konfigurering med SafeLine Pro

Enheten kan konfigureras på kontoret före installationen eller på plats efter installation med hjälp av en programmeringskabel (*PCable). Använd SafeLine Pro v4.02 eller senare.



SafeLine Pro

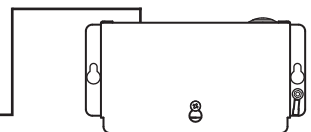

SL2

Konfigurationsgränssnitt

Enheten måste vara ansluten till en strömkälla innan konfigurationen börjar!

Fjärrkonfigurering

Du kan använda alla PSTN-tonvalstelefoner för fjärrkonfigurering. Slå SafeLine:s telefonnummer. Ange funktionskoderna på telefonens tangentbord för att påbörja konfigurationen (lösenord måste anges).

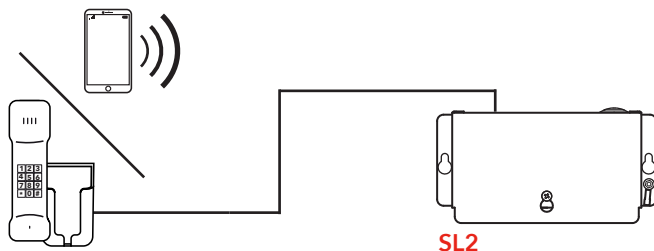

Fjärrkonfigurering med SafeLine ProLink

Enheten kan fjärrkonfigureras från kontoret efter installationen. Anslut en SafeLine ProLink med telefonlinje till en dator med SafeLine Pro genom att använda en seriell kabel. Använd SafeLine Pro v.4.02 eller senare.



Konfiguration med LYNX-appen

Ladda ned LYNX-appen från Google Play eller App Store och registrera ett SafeLine-konto. För konfiguration via LYNX-appen så behövs CONNECTable (*CONNECTABLE). Anslut CONNECTable till enhetens serieport och konfigurera enheten genom appen på samma sätt som andra enheter.

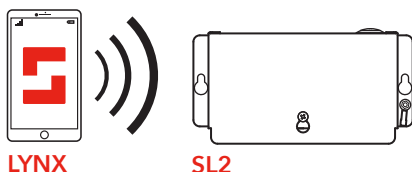

Konfigureringsmetod

Om tiden mellan två tangenttryckningar överskrider 10 sekunder, måste koden anges på nytt. Om tiden överskrider 30 sekunder avslutas samtalet eller konfigureringsläget avbryts.

Fjärrkonfigurering med extern telefon

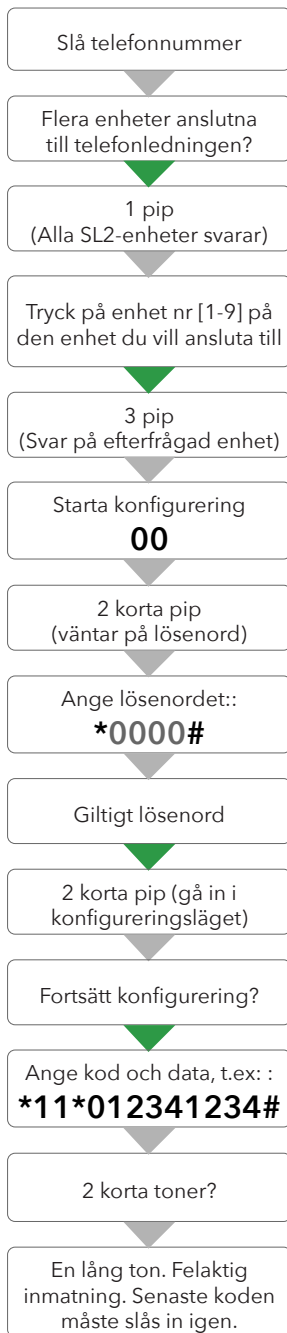

På plats med hjälp av SL2-tangentbord

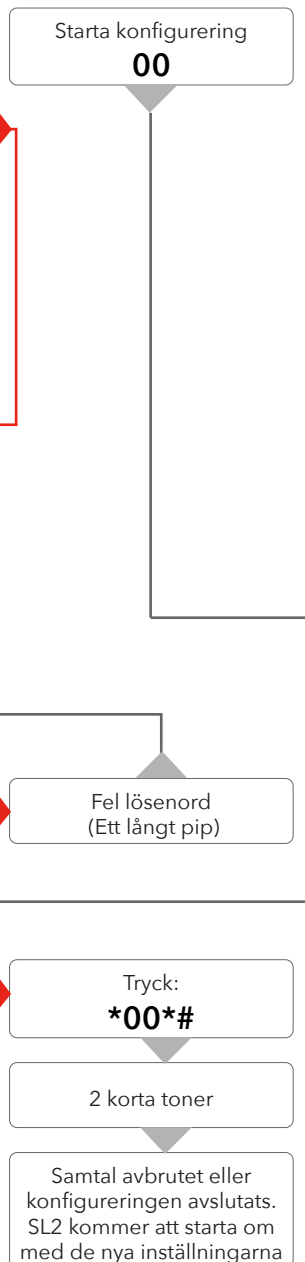

Konfigurerings- exempel

Om du i något läge skulle behöva börja om, använd fabriksåterställningen kommando *99*1#. Se de fullständiga konfigureringsinställningarna i avsnittet "Parameterlista", då dessa endast är exempel.

SafeLine Nödtelefoner

Exempel 1.

Lagra två olika telefonnummer, det första svarar med hjälp av en P100 kod och det andra med röst.
(För testmöjligheter, se exempel 2.)

1. Starta konfigurering:

0 0

2. 1:a telefonnumret:

*** 1 1 * 1 2 3 4 5 6 7 8 #**

3. 2:a telefonnumret:

*** 1 2 * 2 3 4 5 6 7 8 9 #**

4. Svartaltyp för 1:a telefonnumret:

*** 2 1 * 0 #**

5. Svartaltyp för 2:a telefonnumret:

*** 2 2 * 1 #**

6. Larmknappens fördröjning:

*** 8 7 * 0 3 #**

7. Avsluta konfigurering:

*** 0 0 ***

Exempel 2.

SLCC (SafeLine Call Centre) och 3-dagarstest.

1. Starta konfigurering:

0 0

2. Ange P100 ID-kod:

*** 0 1 * 4 5 6 4 5 6 4 5 #**

3. Ange testlarmsprotokoll:

*** 3 1 * 0 #**

4. Ange antal dagar mellan testlarmen:

*** 2 7 * 0 3 #**

5. LMS telefonnummer:

*** 1 6 * 9 8 7 6 5 4 3 2 #**

6. Testlarmsnummer:

*** 1 7 * 1 2 3 1 2 3 1 2 #**

7. Avsluta konfigurering:

*** 0 0 ***

Parameterlista

Programmering av data	Kod	Data	Kommentarer
Gå in i programmeringsläget		00	
Ange lösenord		* - - - #	Förval = 0000
Gå ur programmeringsläget		*00*#	
Larmkoder	Kod	DATA	KOMMENTARER
P100 ID-kod	*01*	- - - - - #	P100 innehåller alltid 8 siffror
CPC ID-kod	*02*	- - - - - #	CPC 6-8 siffror
Q23 ID-kod	*03*	- - - - - - - #	Q23 innehåller alltid 12 siffror
Telefonnummer	Kod	Data	Kommentarer
1:a telefonnumret	*11*	- - - - - #	Telefonnummer till larmmottagare 0-16 siffror.
2:a telefonnumret	*12*	- - - - - #	Vid samtal genom en växel, kan fördröjnings-
3:e telefonnumret	*13*	- - - - - #	tiden ställas in genom tillägg av asterisker
4:e telefonnumret	*14*	- - - - - #	mellan riktnumret och telefonnumret. Varje
			asterisk är lika med en sekunds fördröjning.
			Exempel: *11*(0)**1234567#
Samtalstyp	Kod	Data	Kommentarer
Samtalstyp 1:a numret	*21*	- #	Ändra samtalstyp 1 - 4:e numret:
Samtalstyp 2:a numret	*22*	- #	0 = P100
Samtalstyp 3:e numret	*23*	- #	1 = RÖST (Förval)
Samtalstyp 4:e numret	*24*	- #	2 = Q23
			3 = CPC
			Ändra detta endast om din larmoperatör an-
			vänder något av de nämnda protokollen.
Samtalstyp LMS-nummer	*30*	- #	LMS- (Lift Monitoring System (= hissövervak-
			ningssystem)) samtalstyp
			0 = P100
			3 = CPC (bara batterilarm)
			4 = Caller ID (bara batterilarm)
Testlarm/batterilarm	Kod	Data	Kommentarer
LMS-telefonnummer	*16*	- - - - - #	LMS- (Lift Monitoring System (=hissövervak-
			ningssystem)) telefonnummer till larmmotta-
			gare / SLCC
Testlarm	*17*	- - - - - #	Telefonnummer för att testa larmmottagaren /
			SLCC
Dagar mellan test	*27*	- - #	Antal dagar mellan testlarm, 00-99 dagar. Alltid
			två siffror. Maximalt 3 dagar enligt EN 81-28.
			00 = Inga testlarm
Testlarmsprotokoll	*31*	- #	Protokoll testlarm
			0 = P100
			3 = CPC
			4 = Telefonnummer som används som ID.

Larmtecken	Kod	Data	Kommentarer
Larmtecken 1:a numret	*41*	--#	Larmtecken endast vid användning av CPC som larmprotokoll, vanligen 10 eller 27, kontrollera hos ditt larmföretag!
Larmtecken 2:a numret	*42*	--#	
Larmtecken 3:e numret	*43*	--#	
Larmtecken 4:e numret	*44*	--#	
Larmtecken LMS	*45*	--#	LMS (Lift Monitoring System (= hissövervakningssystem)) (Batterilarm) Normalt 17
Larmtecken testlarm	*46*	--#	Vanligen 26

Nödlarmsmeddelande	Kod	Data	Kommentarer
Registrera nödlarmsmeddelande uppspelat i hissorggen.	*51*	"Tala" #	Detta meddelande kommer att spelas upp i hissorggen när hissens larmtelefon börjar ringa upp larmcentralen. Se till att det inte finns något oljud i bakgrunden när meddelandet spelas in. Registreringen görs med SL2:s interna mikrofon. Exempel på meddelande: Låt er inte gripas av panik, larmtelefonen ringer nu upp larmcentralen.
Registrering av meddelanden från hissorggen till larmcentralen	*52*	"Tala" #	Detta meddelande kommer att spelas upp för larmmottagaren och i hissorggen när samtalet besvaras. Se till att det inte finns något oljud i bakgrunden när meddelandet spelas in. Registreringen görs med SL2:s interna mikrofon. Tryck "1" för att höra detta meddelande på nytt. För att avsluta samtalet, tryck "#", innan du lägger på. Exempel på meddelande: Detta är ett larm från hissen på Storgatan.
Alternativ för det registrerade nödlarmsmeddelandet	*61*	- #	0 = Avaktivera registrerat meddelande. 1 = Aktiverar registrerat meddelande.
	61	#	Spela upp det registrerade meddelandet.
Alternativ för det registrerade meddelandet från hissorggen	*62*	- #	0 = Avaktivera registrerat meddelande. 1 = Aktiverar registrerat meddelande.
	62	#	Spela upp det registrerade meddelandet.

Andra koder	Kod	Data	Kommentarer
Slut på larmmeddelande med röst	*70*	- #	När end of alarm-signalen har givits (reset) kommer enheten att automatiskt anropa det första nödnumret som får teknikern att meddela operatören att larmet har kvitterats. (inte möjligt vid användning av meddelanden end of alarm, se kod *84*) 0 = utan end of alarm call back 1 = call back end of alarm
Larmsignal i högtalaren	*71*	- #	Högtalarens siren kommer att ljuda vid larmsamtal. 1 = På (Förval) 0 = Av
Rington timeout	*72*	--#	Antal ringsignaler före uppringning av nästa nummer.

Andra koder	Kod	Data	Kommentarer
Ytterligare ingångsfunktion	*73*	- #	Väljer ingångsfunktion: 0 = Inget (Förval) 1 = Filter, blockerar larminmatningen när det är aktivt. 2 = LMS(Lift Monitoring System) skickar ett hissövervakningslarm vid aktivering av ingången. 3 = Radering/Underhåll
Ytterligare typ av ingång	*74*	- #	0 = Vanligen-öppen kontakt, NO (förval) 1 = Vanligen-stängd kontakt, NC
Direktlinje	*75*	- #	Telefonen ansluts direkt till en fast mottagare utan att något telefonnummer slås 0 = Standardtelefonlinje (Förval) 1 = Direktlinje
Kompatibilitetsläge	*77*	- #	0=Automatisk röstväxling Samtalet bekräftas när det finns ett röstsvär. Samtalet avslutas genom att trycka på "#". 1=Kone EClI (histelefon). Om det finns ett röstsvär, kommer några stigande toner att höras. Samtalet bekräftas genom att trycka på "4". Samtalet avslutas genom att trycka på "0". Samtalet avbryts utan mottagningsbekräftelse genom att trycka på "2" (enheten kommer att slå nästa nummer). 2=Manuell röstväxling. Om det finns ett röstsvär, kommer några stigande toner att höras. Samtalet bekräftas genom att trycka på "4". Enheten är fortfarande i autotikläget. För att byta till manuellt läge och tala, tryck på "*". För att lyssna, tryck på "7". För att byta tillbaka till autotikläge, tryck på "4". Samtalet avslutas genom att trycka på "#". Det går att byta till manuell röstväxling fastän enheten är programmerad som automatisk genom att trycka på "*". Inga stigande toner kommer att höras.
Indikeringsläge	*78*	- #	0 = Standard 1 = Uteslutande EN81-28 2 = Uteslutande enskilt EN81-28
Röstkommunikation time-out	*79*	- #	1 - 20 minuter. Standard = 8 min
Återställ aktivt larm automatiskt	*80*	#	0 = AV, 1 = PÅ (Förval)
Automatiskt svar	*81*	- - #	Antal signaler innan SafeLine svarar på inkommande samtal. Kan ställas in från 00-16 (Förval = 02, 00=Enheten kommer inte att svara).
Enhetsnummer	*82*	- #	Programmera enhet nummer 1-9 (förval = 0)
Detektera kopplingston	*83*	- #	0 = Av 1 = På (Förval) Välj "av" om SafeLine har problem med att hitta kopplingstonen.

Andra koder	Kod	Data	Kommentarer
Bekräftelse till larmmottagare med P100-protokoll	*84*	- #	Välj vilket meddelande eller vilka meddelanden som skall sändas till larmmottagaren vid ett larmsamtal. 0 = Inget (Förval) 1 = Början på larmet 2 = Början+slutet på larmet
Bryt vid nytt larm	*86*	- #	Avbryter ett samtal som är längre än 60 sekunder vid ny aktivering av larmknappen och slår nästa larmsamtalsnummer. 0 = AV 1 = PÅ (Förval)
Fördröjningstid för larmknappen	*87*	- - #	Fördröjningstid från intryckning av larmknappen tills larmet aktiveras. 00-25 sekunder. (Förval = 05)
Larmknapptyp	*89*	- #z	0 = Vanligen-öppen kontakt, NO (förval) 1 = Vanligen-stängd kontakt, NC
Ändring av lösenord	*91*	- - - #	Ändring av lösenord (förval=0000)
Simulera en larmhändelse	*94*	- #	Utlöser en larmhändelse efter att programmeringen har avslutats. 1 = Larmsamtal 2 = Testlarm 3 = Batterifel 4 = Mikrofon-/Högtalarfel 5 = Larmsamtal 6 = Underhåll 7 = Fel på strömförsörjning till huvudenheten
Kontroll av batteritillståndet	*98*	- - #	När batteriets kapacitet överstiger det inställda värdet (10-25 %) skickar SL2 ett batterilarm. Rekommenderat för blybatterier: 0,8 - 2,3 Ah 00 = inaktivt [10, 15, 20, 25] = procenttal som batteriets kapacitet har minskat med, (standard = 20) 99 = återställ batterireferens, om batteriet har bytts ut.
Återställ till förvalda inställningar	*99*	- #	1 = Förval från tillverkningen 2 = Förval P100(Följande koder kommer att ställas in): *21*0#, *22*0#, *27*03#, *80*1#, *84*1# 3 = Förval CPC(Följande koder kommer att ställas in): *21*3#, *22*3#, *27*03#, *80*1#, *84*1# 4 = Förval RÖST(Följande koder kommer att ställas in): *21*1#, *22*1#, *27*03#, *80*1#, *84*1# 5 = Förval Frankrike (Följande koder kommer att ställas in): *21*1#, *22*1#, *23*1#, *24*1#, *27*3#, *31*4#, *70*1#, *80*0#, *84*2#, *89*1#, *98*20#

Drift

LED-indikering för piktogrammen i hisskorg

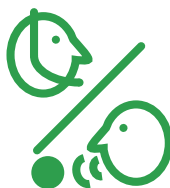
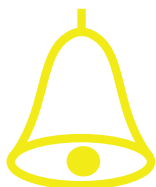

Gul LED

Uppkoppling sker

Den gula piktogram-LED:en tänds så fort som larmknappen hålls intryckt.

Grön LED

Samtal anslutet

Den gröna piktogram-LED:en tänds så fort som SafeLine-enheten påvisar en svarande röst.

LED:en släcks när samtalet avslutas.

Standard (*78*0#)

Gul LED

Grön LED

Ljus av

Inget larm aktiverat.

Telefonlinje ej OK.

Blinkar långsamt

Blinkar en gång var 5:e sekund
Telefonlinje ej OK.

Blinkar en gång var 5:e sekund
Enhet är OK.

Blinkar snabbt

Blinkar två gånger i sekunden
Larmknapp aktiv.

Blinkar två gånger var 5:e sekund
Larmfilter aktiverat

Fast ljus

Aktiverat larm. Förblir tänd tills den återställs.

Samtal anslutet.

Strikt EN81-28 (*78*1#)

Gul LED

Grön LED

Blinkar

Blinkar två gånger i sekunden
Larmknapp aktiv.

Fast ljus

Aktiverat larm. Förblir tänd tills den återställs.

Samtal anslutet.

Testlarm misslyckades

Gul LED

Grön LED

Lyser i 1 sekund för att sedan slockna i 1 sekund

Testlarm (linjecheck) misslyckades
Återgår till normal vid nästa godkända testlarm.

Testlarm (linjecheck) misslyckades
Återgår till normal vid nästa godkända testlarm.

Testning

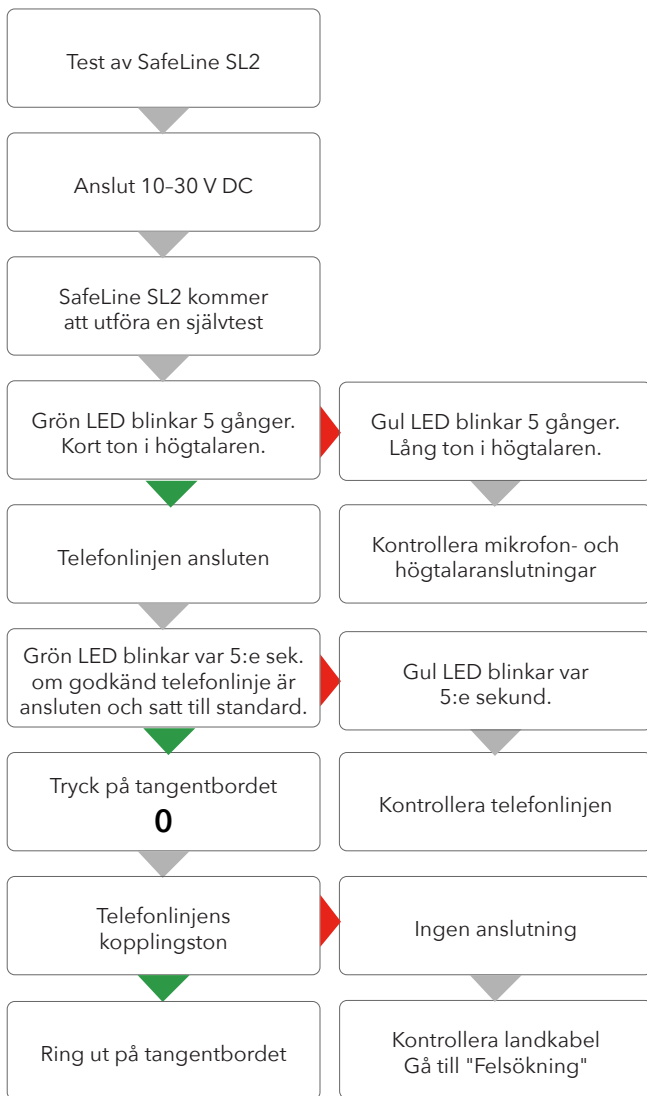

Larmsamtalsprocess

Med fyra sparade telefonnummer i systemet, kan varje nummer ringas tre gånger. Detta blir sammanlagt gränsen på 12 samtal.

Tryck på larmknappen i hisskorgen för att påbörja nödsamtal. För att starta om uppringningsförsöket, tryck på larmknappen igen.

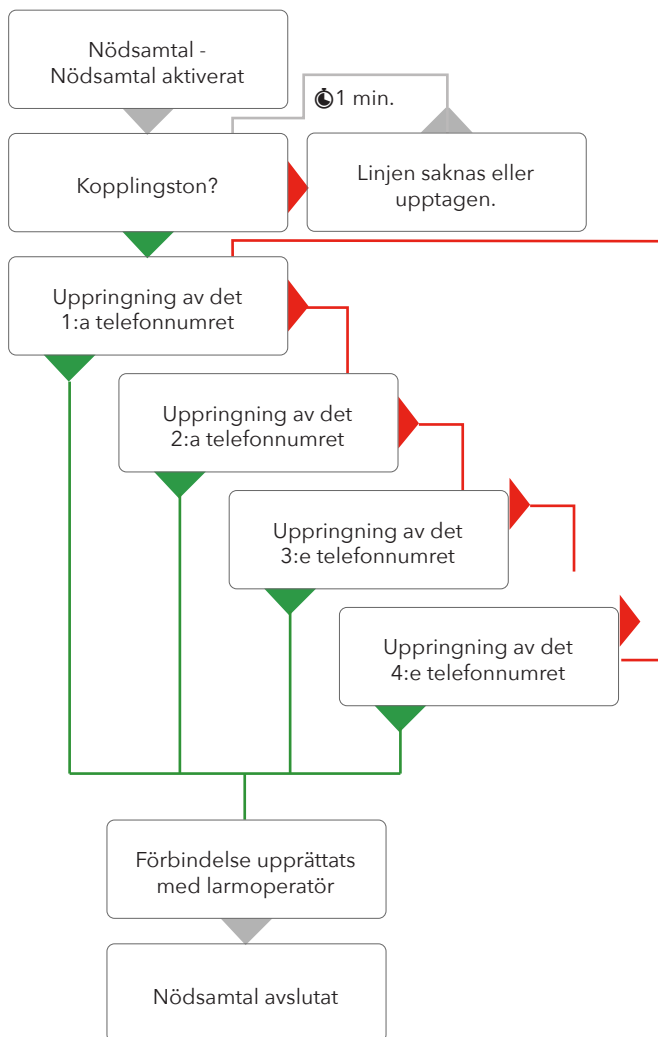



Telefonen piper var 5:e sekund under samtal.

Syftet med detta är att underrätta hisspassagerarna om det pågående samtalet (mot avlyssning)

Enheten larmar när den sätter igång.

Fel typ av larmknapp vald. Ändra från NC till NO eller från NO till NC. Larmknappen sitter fast.

Enheten kan inte ringa något larmsamtal.

- Ingen telefonlinje tillgänglig, kontrollera telefonlinjen (*)
- Inget nödtelefonnummer har programmerats
- Vid användning av ett alarm call center (larmcentral) och kommunikation sker över protokoll, kontrollera att ID-numret har programmerats och att korrekt samtalstyp har valts (Sid. 13 larmkoder & samtalstyp).

Efter uppringning uppträder underliga toner eller meddelandet "service not available".

- Felaktigt telefonnummer har programmerats.
- Ingen tjänst tillgänglig, kontrollera telefonlinjen (*)

Enheten kopplar ner i startsekvensen av larmsamtalet.

- Strömförsörjningen är otillräcklig.
- Batteri är svagt eller oladdat.

Operatören kan inte höra de instängda personerna i hiss-korgen.

Om operatören besvarar samtalet med en normal telefon, dvs. inte med en mottagare eller via protokoll, kontrollera då att samtalstypen har satts till "VOICE" för larmsamtalsnumret.

Operatören kan inte höra de instängda personerna i hiss-korgen och samtalstypen är korrekt.

- Volymen på enheten har satts för hög.
- Brus på linjen hindrar mikrofonerna att koppla om automatiskt, gör en röstkontroll (**)
- Mikrofon är trasig eller felaktigt ansluten, gör en mikrofonkontroll (***)
- Mikrofon är inte i linje med panelhålet eller gummihylsan har monterats felaktigt.

Störande oljud när samtalet är anslutet

Om huvudenheten är installerad på korgtaket, skulle problemet kunna bero på induktion i telefonkabeln. Gör en bruskontroll (**)

Dålig/förrängd ljudkvalité.

Volymen skulle kunna vara för högt inställd! Sänk volymen och kontrollera igen.

Felsökning

GSM-oljud.

Ändra antennläget när ett samtal ansluts tills du hittar det bästa läget. Installera inte antennen nära huvudenheten eller kablarna. Normalt ska det finnas ett avstånd på 1,5 m mellan GSM-enheten, antennen och SafeLine.

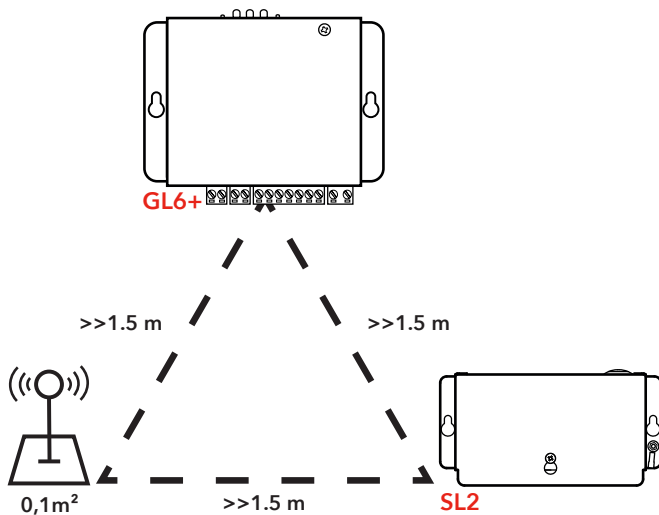

* Kontroll av telefonledningen

1. Spänningssätt enheten.
2. Tryck på "0" på tangentbordet
3. Vänta på kopplingston.
4. Ring till en annan telefon och för ett normalt telefonsamtal.
5. Tryck på "#" för att lägga på.

Om något av dessa steg inte lyckas kanske problemet inte är med enheten utan beror på felaktig ledningsdragnings eller en felaktig eller saknad telefonledning. En slutlig kontroll kan göras genom att ansluta ett analogt telefonsystem parallellt med ledningen och sedan testa med hjälp av detta system.

** Bruskontroll

1. Spänningssätt enheten.
2. Tryck på "0" på tangentbordet.
3. Vänta på kopplingston.
4. Slå ett nummer på tangentbordet.
5. Kopplingstonen stoppas och det blir tyst.
6. När du hör brus eller surr kan det bero på induktion i telefonledningen.
7. Tryck på "#" för att lägga på.

Enligt telefonbolagens regler, måste telefonledningen installeras i en separat kabel. Dra om kabeln genom att ändra dess läge eller hitta ett annat par som är fritt från störningar eller använd ett skärmat par om sådant finns. Om inga av dessa åtgärder hjälper, dra då en separat kabel för telefonledningen.

*** Mikrofonkontroll

1. Ring upp SL2 och knappa in följande nummer på uppringarens telefon. Tryck först på "4" för manuell växling av mikrofoner.
2. Tryck på "7" för att aktivera hissorgens mikrofon.
3. Tryck på "*" för att aktivera anroparens mikrofon.
Om du kan prata genom mikrofonerna är maskinvaran OK.

EU Declaration of Conformity

Product: Lift telephone: SafeLine 2
Type / model: **SL2**
Article no: *SL2, *SL2-BOARD, *SL2-BULK
Manufacturer: SafeLine Sweden AB
Year: 2020

We herewith declare under our sole responsibility as manufacturer that the products referred to above complies with the following EC Directives:

Directives

Electro Magnetic Compatibility:	2014/30/EU
RoHS 2:	2011/65/EU

Standards applied

EN 81-20:2014	Lift: Safety & Technical requirements
EN 81-28:2003	Lift: Remote alarm on passenger and goods passenger lifts
EN 12015:2014	EMC: Emission, Electromagnetic compatibility
EN 12016:2013	EMC/Lifts: Immunity, Electromagnetic compatibility
EN 50581:2012	RoHS: Technical doc. for assessment of restriction of RoHS.

Tyresö, 2020-02-05



Lars Gustafsson,
Technical Manager, R&D, SafeLine Group

**SafeLine Headquarters**

Antennvägen 10 · 135 48 Tyresö · Sweden
Tel.: +46 (0)8 447 79 32 · info@safeline.se
Support: +46 (0)8 448 73 90

SafeLine Denmark

Vallensbækvej 20A, 2. th · 2605 Brøndby · Denmark
Tel.: +45 44 91 32 72 · info@safeline.dk

SafeLine Norway

Solbråveien 49 · 1383 Asker · Norway
Tel.: +47 94 14 14 49 · post@safeline.no

SafeLine Europe

Industrieweg 114 · 3980 Tessenderlo-Ham · Belgium
Tel.: +32 (0)13 664 662 · info@safeline.eu
Support: +32 (0)4 85 89 08 95

SafeLine Deutschland GmbH

Kurzgewannstraße 3 · D-68526 Ladenburg · Germany
Tel./Support: +49 (0)6203 840 60 03 · sld@safeline.eu

SafeLine Group UK

Unit 47 · Acorn Industrial Park · Crayford ·
Kent · DA1 4AL · United Kingdom
Tel.: +44 (0) 1322 52 13 96 · info@safeline-group.uk

SafeLine is a registered trademark of SafeLine Sweden AB. All other trademarks, service marks, registered trademarks, or registered service marks are the property of their respective owners.