

# RS2 manual

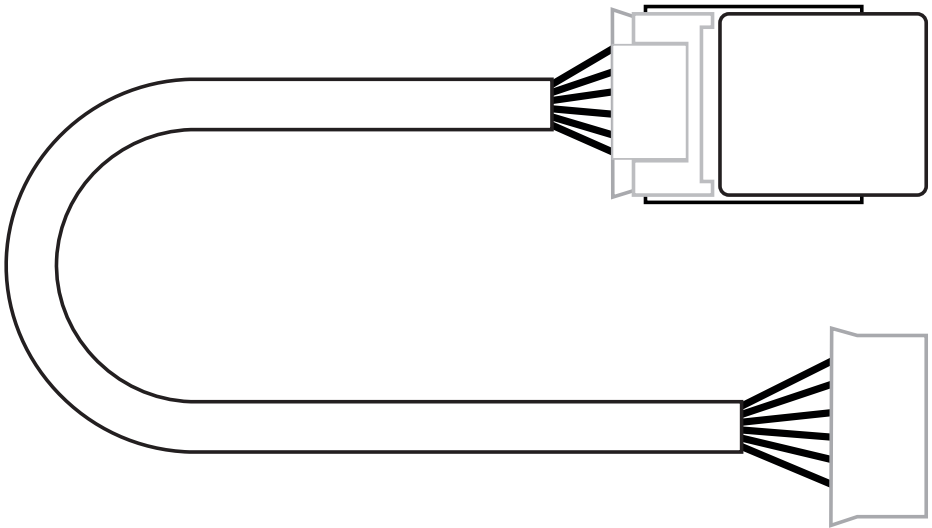

---

## Technical data

Length:	300 mm
Weight:	20 g
Art.no:	*RS2

## Technische Daten

Länge:	300 mm
Gewicht:	20 g
Art.no:	*RS2

## Introduction

**EN:** Enables a quick and easy upgrade from MX2 to MX3 without any re-wiring with a plug and play adapter cable. RS2 cable is required when updating to MX3 from MX2.

**DE:** Mit einem RS2 können Sie das RJ45 mit einer bestehenden MX2-Verkabelung mit dem Kabel an MX3 anschließen. RS2 Kabel wird erforderlich, wenn von MX2 auf MX3 getauscht wird.

# Connection

# Verbindung

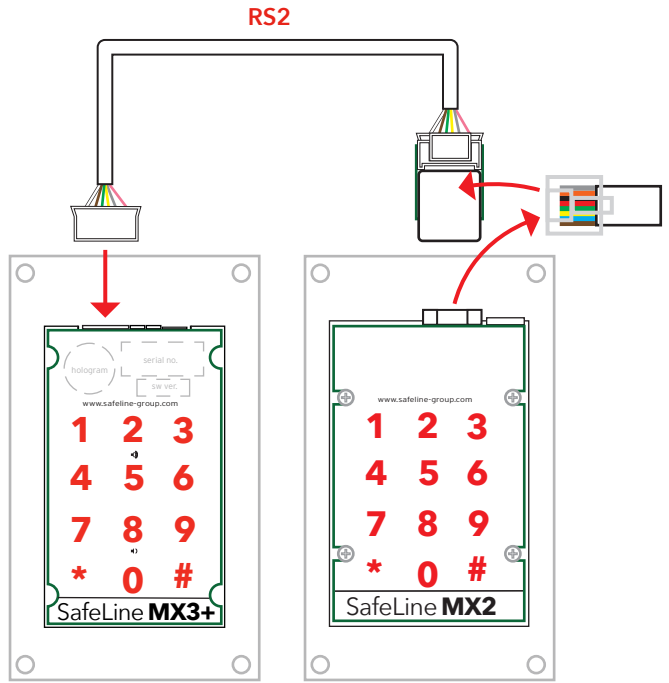

**MX3+**

**MX2**

**EN:** Connect the MX3 with the RS2

**EN:** Move the RJ45 connector from the MX2 from the MX2 to the RS2

**DE:** Verbinde das MX3 mit dem RS2

**DE:** Verbinden Sie den RJ45 Stecker des MX2 mit dem RJ45 Adapter des RS2

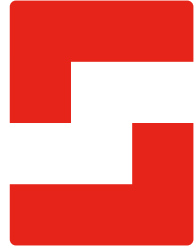
**SafeLine Headquarters**

Antennvägen 10 · 135 48 Tyresö · Sweden  
Tel.: +46 (0)8 447 79 32 · info@safeline.se  
Support: +46 (0)8 448 73 90

**SafeLine Denmark**

Erhvervsvej 19 · 2600 Glostrup · Denmark  
Tel.: +45 44 91 32 72 · info-dk@safeline.se

**SafeLine Norway**

Solbråveien 49 · 1383 Asker · Norway  
Tel.: +47 94 14 14 49 · post@safeline.no

**SafeLine Europe**

Industrierrein 1-8 · 3290 Diest · Belgium  
Tel.: +32 (0)13 664 662 · info@safeline.eu  
Support: +32 (0)4 85 89 08 95

**SafeLine Deutschland GmbH**

Kurzwannstraße 3 · D-68526 Ladenburg · Germany  
Tel.: +49 (0) 6203 840 60 03 · sld@safeline.eu

**SafeLine Group UK**

Unit 47 · Acorn Industrial Park · Crayford ·  
Kent · DA1 4AL · United Kingdom  
Tel.: +44 (0) 1322 52 13 96 · info@safeline-group.uk

SafeLine is a registered trademark of SafeLine Sweden AB. All other trademarks, service marks, registered trademarks, or registered service marks are the property of their respective owners.