

Handleiding VV3

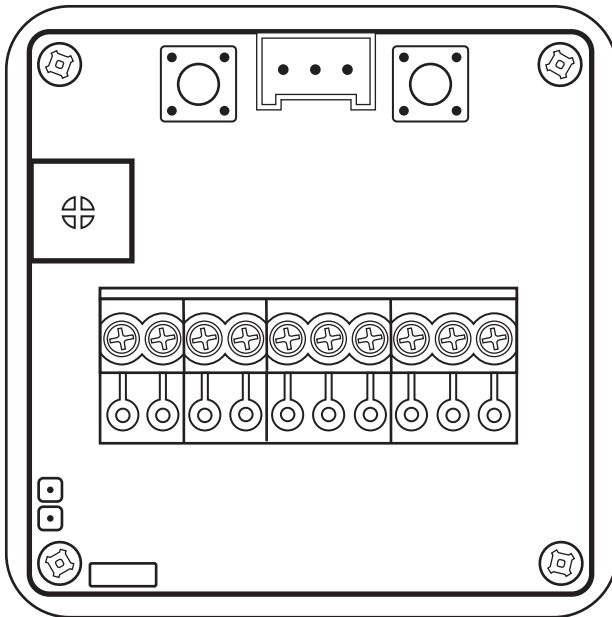

Technische gegevens

Voeding:	24 VDC 1 max 50 mA Gebruik enkel een gestabiliseerde voedingspanning voor de externe voeding en inputs
Vermogen:	1,2 W
Ingangen:	20-30 VDC 1 max 1 mA
Luidsprekeruitgang:	0,6 W bij 8 Ω 0,3 W bij 16 Ω
Stroomverbruik bij een voedingspanning van 24V:	Maximaal 50mA.
Stroomverbruik bij elke geactiveerde ingang:	Maximaal 1mA.

Inhoudsopgave

Algemene Informatie	4
Overzicht	5
Inleiding	5
Operatie	6
Montage	6
Symbolen	7
Volumeknop	8
Configuratie	9
Programmeermodus	9
Het adresseren van de verdiepingsindicator	13
Selecteer ingangsformaat	13
Vast bericht selecteren.	14
Overbelasting	15
Programmeren van de WV3 m.b.v. Safeline Pro	16
Interfacesignalen	17

Algemene Informatie

Deze unit is ontworpen volgens de meest geavanceerde technologie en de algemeen erkende veiligheidstechnische normen van nu. Bij installatie- en onderhoudswerkzaamheden dienen de aanwijzingen in de handleiding door iedereen die aan de unit werkt, nauwgezet te worden opgevolgd.

Het is buitengewoon belangrijk dat de betreffende technici, monteurs en het onderhoudspersoneel te allen tijde beschikken over deze instructies. Een eerste vereiste voor de veilige bediening en een probleemloze werking van dit systeem is een grondige kennis van de basisprincipes en de speciale veiligheidsvoorschriften voor transportsystemen en liften.

De unit mag alleen worden gebruikt voor het doel waarvoor het is ontworpen. Houd er vooral rekening mee dat onbevoegde veranderingen of toevoegingen aan het interne deel van de unit, of aan individuele onderdelen verboden zijn.

Uitsluiting van aansprakelijkheid

De fabrikant is ten aanzien van de koper van dit product of derden niet aansprakelijk voor beschadigingen, verlies, kosten of uitgevoerde werkzaamheden als gevolg van ongevallen, verkeerd gebruik en onjuiste installatie of onbevoegde veranderingen, reparaties of uitbreidingen. Claims die onder de garantievoorzwaarden vallen, zijn in deze gevallen uitgesloten. De technische gegevens zijn de meest recent beschikbare. De fabrikant aanvaardt geen aansprakelijkheid voor problemen of defecten die voortvloeien uit drukfouten, vergissingen of veranderingen.

Conformiteitsverklaring

Download de "Verklaring van conformiteit" van onze website: www.safeline-group.com

Veiligheidsmaatregelen!

- De apparatuur mag alleen worden geïnstalleerd en geconfigureerd door speciaal daarvoor opgeleide en geautoriseerde deskundigen.

- Dit kwaliteitsproduct is speciaal bestemd voor de lifindustrie. Het is alleen ontworpen en geproduceerd voor gebruik conform het gespecificeerde doel. Neem van tevoren contact op met SafeLine als het voor enig ander doel moet worden gebruikt.

- Het toestel mag op geen enkele wijze worden aangepast of gewijzigd en dient te worden geïnstalleerd en geconfigureerd in overeenstemming met de in deze handleiding beschreven procedures.

- Neem bij het installeren en configureren van dit product alle van toepassing zijnde gezondheids- en veiligheidsvereisten en normen inzake de uitrusting strikt in acht.

- Test de apparatuur na installatie en configuratie, echter vóór ingebruikneming, op alle punten, zodat een correcte werking is gewaarborgd.

Elektrische en elektronische producten bevatten mogelijk materialen, onderdelen en units die gevaarlijk kunnen zijn voor het milieu en de gezondheid van de mens. Informeer naar de plaatselijke regels en de afvalverzamelmethode voor elektrische en elektronische producten. Op de juiste wijze uw oude product weggooien helpt negatieve gevolgen te voorkomen voor het milieu en de gezondheid van de mens.



Overzicht

Inleiding

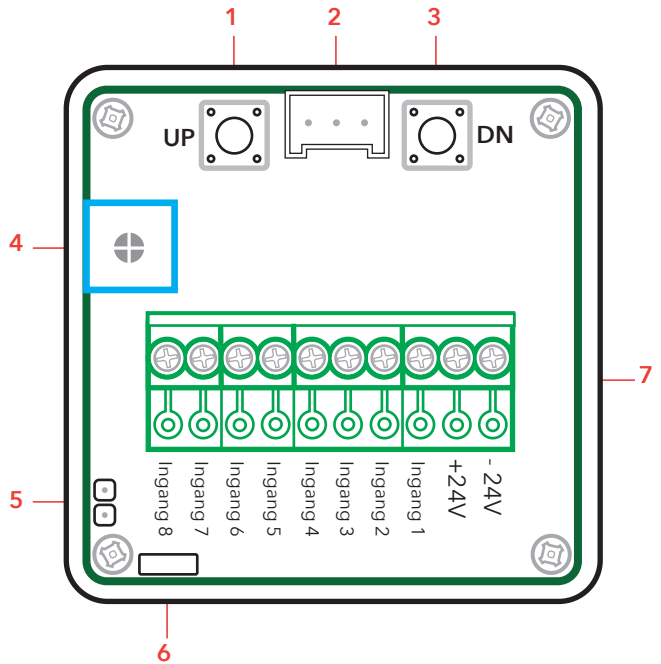

1. UP (Omhoog - gebruikt bij het programmeren).
2. Rs232 PC verbinding.
3. DN (Omlaag - gebruikt bij het programmeren).
4. Volumeknop.
5. Luidsprekerstekker (4-16Ω 0.3W).
6. Jumper om de aankomstbel te wijzigen.
7. Stekker voor ingangen en voeding.

Operatie

Montage

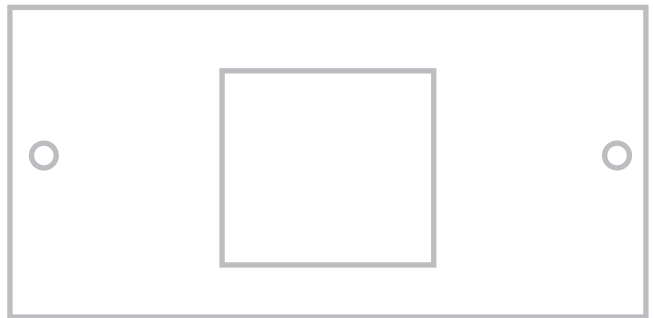
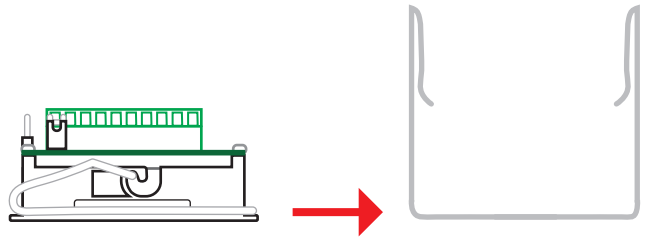

1. Plaats de verdiepingsindicator in een gat van 48 x 48 mm.

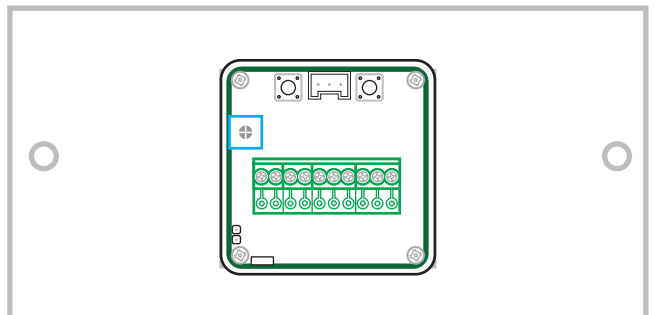

2. Het bevestigingsklemmetje wordt op de achterkant aangebracht. Maak de pinnen van de einden van de klemmetjes vast in de twee gaten aan de kant van de lens.

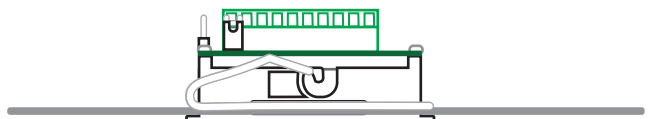

Symbolen

De volgende symbolen kunnen getoond worden:

0-9

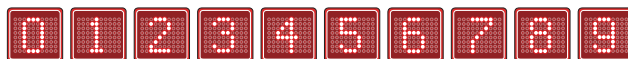

A-Z, Å, Ä, Ö, Æ, Ø, Ü

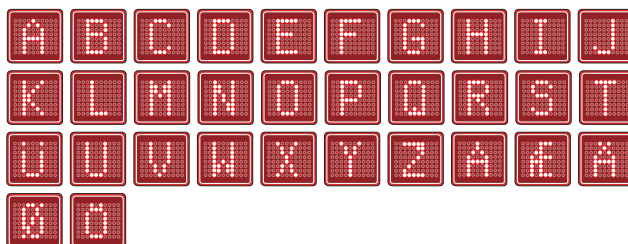

Symbolen

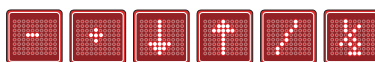

Volumeknop

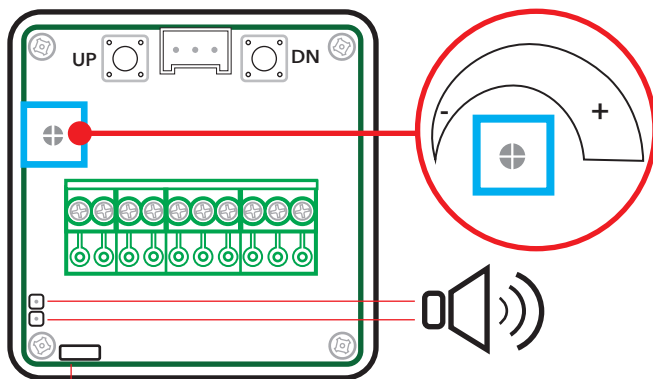
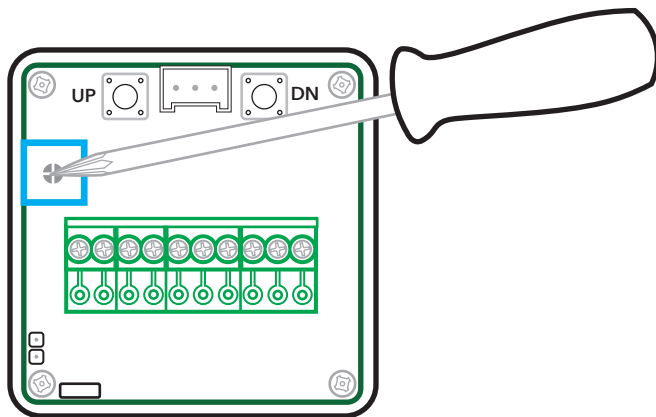

Jumper geïnstalleerd = 3-tonig
Geen jumper = 1 toon omhoog, 2 tonen omlaag

Configuratie

Programmeermodus

Let op! Indien de toewijzing van de verdieping niet gewijzigd hoeft te worden: Houd beide toetsen 3 seconden lang ingedrukt om zodoende direct naar de volgende programmeer-stap te gaan.

Op de achterkant van VV3 bevinden zich twee toetsen met markering "UP" en "DN"(omlaag).

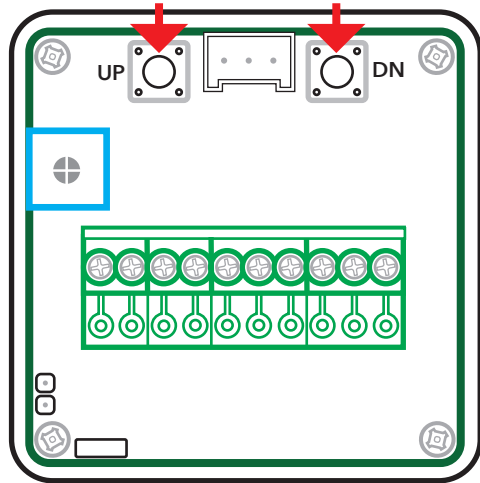

Als beide toetsen tegelijkertijd 3 seconden lang worden ingedrukt wordt het apparaat in de programmeermodus gezet. Het display toont nu het cijfer "0" dat horizontaal van rechts komt aanrollen; dit betekent dat u kunt kiezen welke cijfers of symbolen door het verdiepingdisplay op verdieping "0" zullen worden getoond.

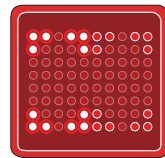
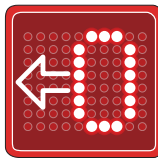

Kort daarna worden twee vakjes getoond waarvan de linker aan het knipperen is.

Let op! "Verdieping 0" komt overeen met "geen ingang is geactiveerd"; dit wordt alleen gebruikt in combinatie met bedieningspanelen met binaire codes die beginnen met "0" (verifieer met de fabrikant van uw bedieningspaneel) Indien er geen symbool geprogrammeerd is op "verdieping 0" wordt het display gelatched; dit betekent dat indien het ingangssignaal verdwijnt het display de laatste verdieping zal blijven weergeven totdat er een nieuw signaal wordt getriggered. Deze utiliteit kan gebruikt worden bij het installeren van VV3 in oudere liften die door een relais bestuurd worden.

Programmeermodus

Let op! Indien eenvoudige symbolen worden geprogrammeerd, zoals bijv. B, E, 1, etc., plaats dan het symbool aan de rechterkant; hierdoor zal het symbool in het midden van het display worden weergegeven.

Door de "UP" [omhoog] of "DN" [omlaag] toets te gebruiken kan het symbool nu worden gewijzigd. Een "0" begint te knipperen als er één keer op de "up" toets gedrukt wordt. Een "1" begint te knipperen als er nog een keer op de "up" toets gedrukt wordt. Ga zo door totdat u het symbool vindt dat u wilt gebruiken.

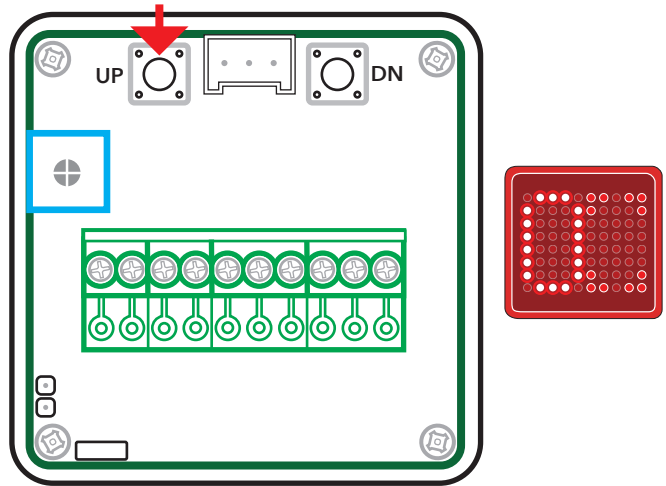

Kies het symbool dat u aan de linkerkant van het display wilt zien weergegeven.

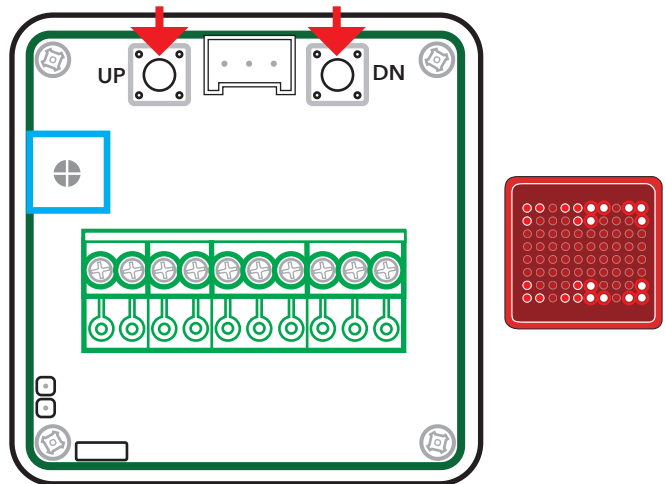

Houd daarna de twee toetsen tegelijkertijd 0,5 seconde lang ingedrukt. Door de "up" [omhoog] of "down" [omlaag] toets te gebruiken kan het rechter symbool worden gewijzigd.

Programmeermodus

Een "0" begint te knipperen als er één keer op de "up" toets gedrukt wordt. Een "1" begint te knipperen als er nog een keer op de "up" toets gedrukt wordt. Ga zo door totdat u het symbool vindt dat u wilt gebruiken.

Kies het symbool dat u aan de rechterkant van het display wilt zien weergegeven.

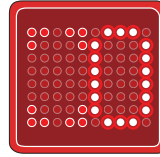

Houd vervolgens beide toetsen tegelijkertijd 0,5 seconde lang ingedrukt om naar de volgende verdieping te gaan.

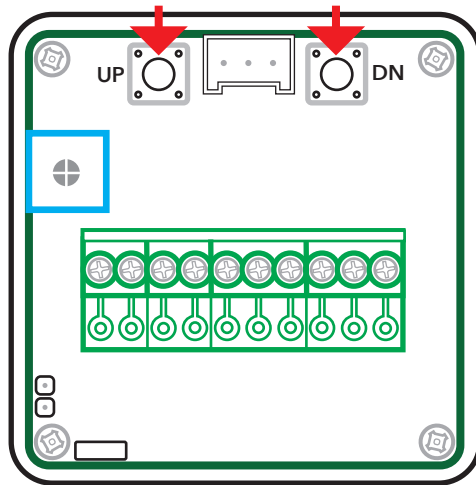

Een "1" rolt nu horizontaal over het display. Dit betekent dat verdieping "1" gereed is om geprogrammeerd te worden.

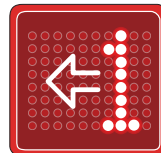

Programmeermodus

Kort daarna worden twee vakjes getoond waarvan de linker aan het knippen is.

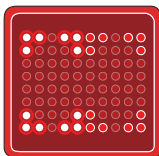

Door de “up” [omhoog] of “down” [omlaag] toets te gebruiken kan het linker symbool nu worden gewijzigd. Programmeer deze verdieping op dezelfde manier als de vorige verdieping.

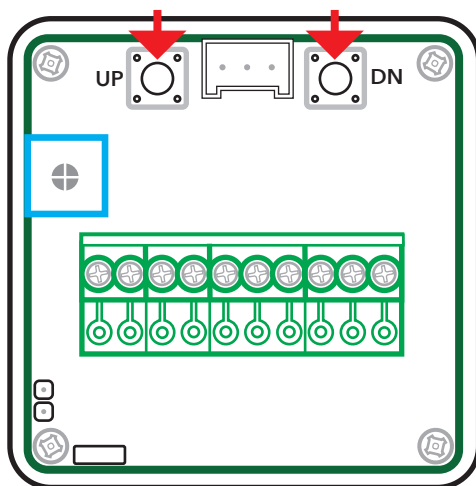

Herhaal deze procedure totdat alle verdiepingen (die u op het display wilt zien) geprogrammeerd zijn.

Wanneer alle verdiepingen geprogrammeerd zijn:
Houd beide toetsen tegelijkertijd 3 seconden lang ingedrukt;
hiermee gaat u naar de volgende programmeerstep.

Het adresseren van de verdiepingsindicator

(selecteer de verdieping waar het display gemonteerd wordt).

De VV3 toont de tekst "SELECT FLOOR" [SELECTEER VERDIEPING]. Deze informatie wordt gebruikt voor het weergeven van de richtingpijlen en de aankomstbel.

Selecteer de verdieping waar het display gemonteerd dient te worden, gebruik de toetsen om tussen de verdiepingen die geprogrammeerd zijn omhoog of omlaag te gaan.

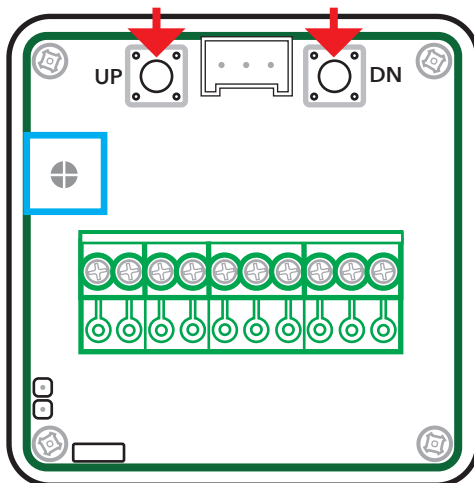

Wanneer het display het cijfer toont dat met de verdieping overeenkomt wordt het vastgezet; selecteer deze door de twee toetsen tegelijkertijd 0,5 seconden lang ingedrukt te houden.

Selecteer ingangsformaat

Let op! Door "Decimal" [Decimaal] te selecteren wordt de volgende programmeerstep overgeslagen.

Het display toont de tekst "SELECT INPUT FORMAT" [SELECTEER INGANGSFORMAAT] Maak een keuze uit "BINARY" [BINAIR], "DECIMAL" [DECIMAAL] of "GRAY" [GRIJS] m.b.v. de UP en DOWN toetsen.

Binary=Binaire code.

Decimal [Decimaal] = Één signaal naar elke verdieping (hierdoor wordt de grenswaarde van 8 verdiepingen ingesteld).

Gray [Grijs] = Grijs code.

Houd de twee toetsen tegelijkertijd 0,5 seconde lang ingedrukt om het FORMAAT te selecteren. Raadpleeg de fabrikant van uw bedieningspaneel indien u niet weet welk FORMAAT u moet kiezen.

Vast bericht selecteren.

NOTE! Vaste meldingen worden niet getoond, wanneer het interfacesignaal is ingesteld op Decimale signalen.

Tip! De vaste berichten kunnen eenvoudig gewijzigd worden m.b.v. de gratis SafeLine Pro programmatuur.

Het display toont de tekst "SELECT FIXED MESSAGES" [SELECTEER VASTE BERICHTEN]. Selecteer een vast bericht m.b.v. de UP en DOWN toetsen.

"OVERBELASTING", "IN BEDRIJF", "BUITEN BEDRIJF"

Dit vaste bericht wordt getoond wanneer er een signaal aanwezig is in ingang 7. Houd de twee toetsen 0,5 seconde lang tegelijkertijd ingedrukt om de programmeermodus te verlaten. Het programmeren is nu voltooid.

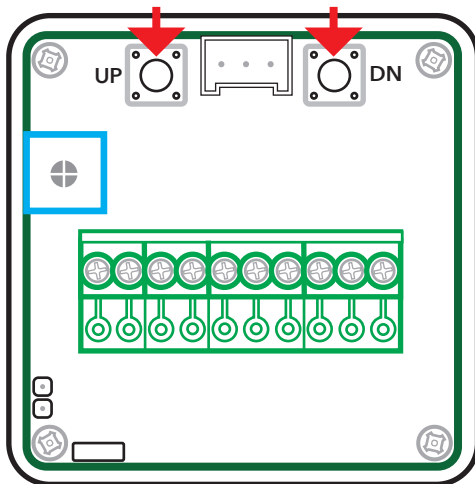

Controleren wat u geprogrammeerd heeft.

Houd de "UP" toets 3 seconden lang ingedrukt; het display zal nu alle symbolen tonen die voor de verdiepingen geprogrammeerd zijn.

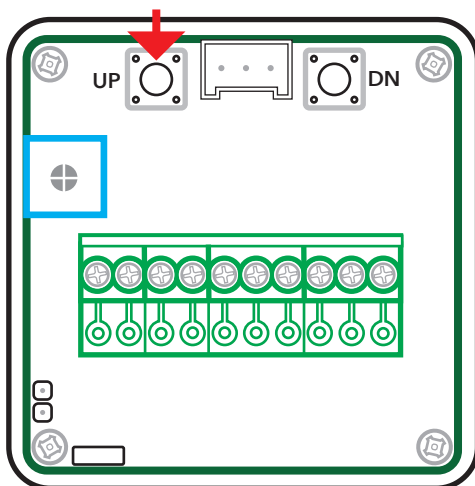

Overbelasting

Indien u een ingang gebruiken wilt om "OVERLOAD" [OVERBELASTING] te tonen:

1. Bij programmeerstep 3 "ADDRESSING FLOOR INDICATOR" [Adresseren Van De Verdiepingsindicator] selecteer het "-" min teken bij "SELECT FLOOR" [Selecteer Verdieping].

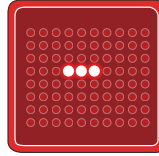

2. Bij programmeerstep 5 selecteer "OVERBELASTING".
3. Verbind een luidspreker met de pinstekker met marking "speaker".
4. Sluit de ingangen zo aan dat stekkers 7 en 10 tegelijk met het overbelastingcontact geactiveerd worden.

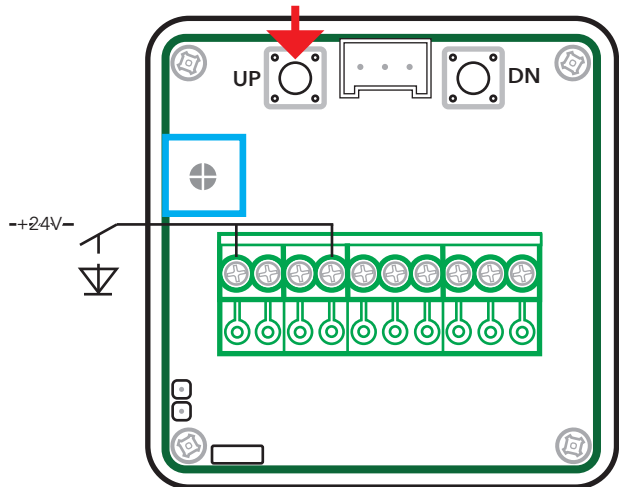

Wanneer de overbelasting geactiveerd is zal de VV3 de tekst "OVERLOAD" [OVERBELASTING] tonen en er zal een geluid uit de luidspreker komen.

Programmeren van de VV3 m.b.v. Safeline Pro

Met behulp van de Safeline Pro software kunnen de ingangen geprogrammeerd worden, alsmede wijzigingen in de vaste tekstberichten gemaakt worden en naar de VV3 gedownload worden.

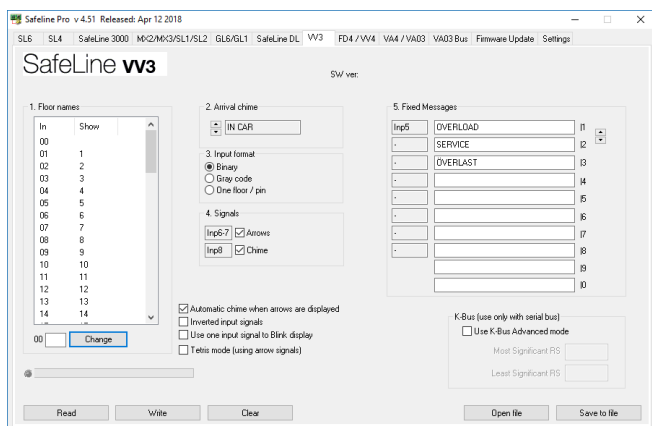

Tetrismodus:

De tetrismodus toont de richting waarin de liftcabine zich beweegt (in plaats van pijltjes) en wordt weergegeven door drie scrollende LED's aan de rechterzijde van het display. Gebruik voor het programmeren van de tetrismodus Safeline Pro en vink het selectievakje "Tetrismodus (gebruik van pijltjessignalen)" aan.

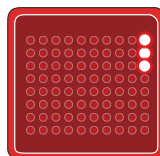

Resetten van de VV3:

Om de fabrieksinstellingen van alle configuraties te resetten: Houd de twee toetsen tegelijkertijd ingedrukt terwijl u de VV3 op de spanningsbron aansluit en laat los na 5 seconden.

Richtingspijlen en vaste mededelingen:

De richtingspijlen en vaste mededelingen worden getoond zolang de ingang actief is. Bij gebruik van de richtingspijlen moet het adres juist zijn (zie hoofdstuk "Adresseren van de bordessignalisatie" op pagina 10).

Positieve/negatieve ingangssignalen:

De bordessignalisatie VV3 kan voor positieve of negatieve ingangssignalen geprogrammeerd worden. In de fabriek is de VV3 voor een positief ingangssignaal geprogrammeerd. Voor het programmeren van negatieve ingangssignalen, gebruikt u Safeline Pro en vinkt u het selectievakje "Geïnverteerde ingangssignalen" aan.

Interfacesig- nalen

Binaire signalen

De binaire code is een gestandaardiseerde manier voor de besturing van de uitgangen die voor de bordessignalisaties gebruikt worden. Het voordeel is dat u minder uitgangssignalen gebruikt om meerdere signalen te besturen. Zo zijn er slechts 3 signalen nodig voor de weergave van 7 verdiepingen, 4 signalen voor de weergave van 15 verdiepingen, 5 signalen voor de weergave van 31 verdiepingen, enz.

Voorbeeld:

Verdieping	Code	Verdieping	Code
0	0000	8	1000
1	0001	9	1001
2	0010	10	1010
3	0011	11	1011
4	0100	12	1100
5	0101	13	1101
6	0110	14	1110
7	0111	15	1111

Gray-code signalen

De Gray-code is een wat minder vaak gebruikte manier voor het aansturen van bordessignalisaties. Deze code wordt meestal door oudere controllers gebruikt.

Voorbeeld:

Verdieping	Code	Verdieping	Code
0	0000	8	1100
1	0001	9	1101
2	0011	10	1111
3	0010	11	1110
4	0110	12	1010
5	0111	13	1011
6	0101	14	1001
7	0100	15	1000

Decimale signalen (één verdieping per uitgang)

De oude manier om bordessignalisaties te besturen gaat via decimale signalen (één verdieping per uitgang). Voor iedere verdieping is één uitgangssignaal nodig, d.w.z. 8 uitgangen voor 8 verdiepingen.

Voorbeeld:

Verdieping	Code
1	10000000
2	01000000
3	00100000
4	00010000
5	00001000
6	00000100
7	00000010
8	00000001

Interfacesignalen

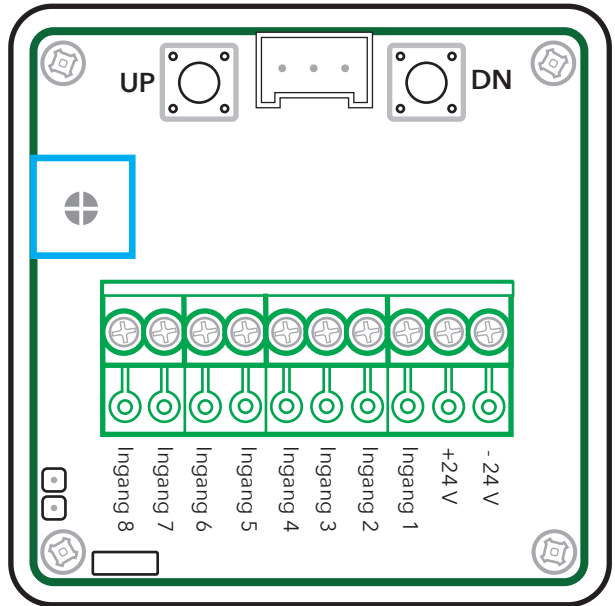

Binaire signalen verbinden:

Ingang 1 = Binair signaal 1
Ingang 2 = Binair signaal 2
Ingang 3 = Binair signaal 4
Ingang 4 = Binair signaal 8
Ingang 5 = Vast bericht.
Ingang 6 = Pijl omhoog.
Ingang 7 = Pijl omlaag.
Ingang 8 = Aankomstbel

Verbinden van de grijze code signalen:

Ingang 1 = Grijze code 1
Ingang 2 = Grijze code 2
Ingang 3 = Grijze code 4
Ingang 4 = Grijze code 8
Ingang 5 = Vast bericht.
Ingang 6 = Richtingpijl omhoog.
Ingang 7 = Richtingpijl omlaag.
Ingang 8 = Aankomstbel

Decimale signalen verbinden (one-floor-per-pin):

Ingang 1 = Verdieping 1
Ingang 2 = Verdieping 2
Ingang 3 = Verdieping 3
Ingang 4 = Verdieping 4
Ingang 5 = Verdieping 5
Ingang 6 = Verdieping 6
Ingang 7 = Verdieping 7
Ingang 8 = Verdieping 8



Tip! De verbinding van de ingangen kan optimaal uitgevoerd worden m.b.v. SafeLine Pro.

Inputs need +24V to go active. If using negative signals inactive inputs need to be +24V

EU Declaration of Conformity

Product: Floor display
Type / model: **VV3**
Article no: *VV3, *VV3_BLUE, *VV3_YELLOW, *VV3KBUS, *VV3KBUS_BLUE
Manufacturer: SafeLine Sweden AB
Year: 2017

We herewith declare under our sole responsibility as manufacturer that the products referred to above complies with the following EC Directives:

Directives

Electro Magnetic Compatibility:	2014/30/EU
RoHS 2:	2011/65/EU

Standards applied

EN 12015:2014	EMC: Emission, Electromagnetic compatibility
EN 12016:2013	EMC/Lifts: Immunity, Electromagnetic compatibility
EN 50581:2012	RoHS: Technical doc. for assessment of restriction of RoHS.

Tyresö, 2017-04-07



Lars Gustafsson,
Technical Manager, R&D , SafeLine Group

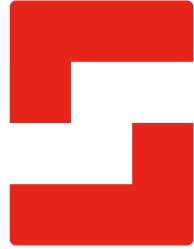

SafeLine Headquarters

Antennvägen 10 · 135 48 Tyresö · Sweden
Tel.: +46 (0)8 447 79 32 · info@safeline.se
Support: +46 (0)8 448 73 90

SafeLine Denmark

Erhvervsvej 19 · 2600 Glostrup · Denmark
Tel.: +45 44 91 32 72 · info-dk@safeline.se

SafeLine Norway

Solbråveien 49 · 1383 Asker · Norway
Tel.: +47 94 14 14 49 · post@safeline.no

SafeLine Europe

Industrierrein 1-8 · 3290 Diest · Belgium
Tel.: +32 (0)13 664 662 · info@safeline.eu
Support: +32 (0)4 85 89 08 95

SafeLine Deutschland GmbH

Kurzwannstraße 3 · D-68526 Ladenburg · Germany
Tel.: +49 (0) 6203 840 60 03 · sld@safeline.eu

SafeLine Group UK

Unit 47 · Acorn Industrial Park · Crayford ·
Kent · DA1 4AL · United Kingdom
Tel.: +44 (0) 1322 52 13 96 · info@safeline-group.uk

SafeLine is a registered trademark of SafeLine Sweden AB. All other trademarks, service marks, registered trademarks, or registered service marks are the property of their respective owners.